

Network Surveillance Recorder

Installation Manual _____ **GB**設置説明書 _____ **JP**Manuel d'installation _____ **FR**Installationsanleitung _____ **DE**Manuale all'installazione _____ **IT**Manual de instalacion _____ **ES**

NSR-S10/S20

お買い上げいただきありがとうございます。



電気製品は安全のための注意事項を守らないと、
火災や人身事故になることがあります。

この取扱説明書には、事故を防ぐための重要な注意事項と製品の
取り扱いかたを示してあります。**この取扱説明書をよくお読みのうえ、**
製品を安全にお使いください。お読みになったあとは、
いつでも見られるところに必ず保管してください。

PELA

WARNING

To reduce the risk of fire or electric shock, do not expose this apparatus to rain or moisture.

To avoid electrical shock, do not open the cabinet. Refer servicing to qualified personnel only.

IMPORTANT NOTICE

This equipment is assigned a Model No. for regulatory compliance certifications. The number is indicated on the model number label on your product along with the rated voltage and current. Ordering Model Name. and Type No.

Ordering Information	Model No. for Certification
Model NSR-S10/S20 1 HDD	AVOM001
Model NSR-S10/S20 0 HDD	AVOM002

WARNING

Use the AC power adapter provided with this equipment as a power supply source.

Manufacture: Sony

Type No.: NSR-AC1

Any other power sources may result in hazards such as a fire.

Disconnect device of this equipment is the mains plug of the AC adapter.

The mains plug on this equipment must be used to disconnect mains power. Please ensure that the socket outlet is installed near the equipment and shall be easily accessible. In the event of abnormal operations, disconnect the mains plug.

NOTICE

Use the power cord set approved by the appropriate testing organization for the specific countries where this unit is to be used.

CAUTION for LAN port

For safety reason, do not connect the LAN port to any network devices that might have excessive voltage.

Installing battery (IR Remote Commander)

A CR2025 type lithium battery is supplied for IR Remote Commander.

To avoid risk of explosion, use the same type of lithium battery.

CAUTION

Danger of explosion if battery is incorrectly replaced. Replace only with the same or equivalent type recommended by the manufacturer. Dispose of used battery according to the manufacturer's instructions.

Caution for System Developers in the USA

Additional requirements may be necessary when the product is used in access control system applications.

For the customers in the USA

WARNING

This device complies with Part 15 of the FCC Rules.

Operation is subject to the following two conditions: (1) this device may not cause harmful interference, and (2) this device must accept any interference received, including interference that may cause undesired operation.

NOTE: This equipment has been tested and found to comply with the limits for a Class B digital device, pursuant to part 15 of the FCC Rules. These limits are designed to provide reasonable protection against harmful interference in a residential installation. This equipment generates, uses and can radiate radio frequency energy and, if not installed and used in accordance with the instructions, may cause harmful interference to radio communications. However, there is no guarantee that

interference will not occur in a particular installation. If this equipment does cause harmful interference to radio or television reception, which can be determined by turning the equipment off and on, the user is encouraged to try to correct the interference by one or more of the following measures:

- Reorient or relocate the receiving antenna.
- Increase the separation between the equipment and receiver.
- Connect the equipment into an outlet on a circuit different from that to which the receiver is connected.
- Consult the dealer or an experienced radio/TV technician for help.

You are cautioned that any changes or modifications not expressly approved in this manual could void your authority to operate this equipment.

All interface cables used to connect peripherals must be shielded in order to comply with the limits for a digital device pursuant to Subpart B of Part 15 of FCC Rules.

For the State of California, USA only

Perchlorate Material - special handling may apply, See www.dtsc.ca.gov/hazardouswaste/perchlorate
Perchlorate Material : Lithium battery contains perchlorate.

For the customers in Canada

This Class B digital apparatus complies with Canadian ICES-003.
Cet appareil numérique de la classe B est conforme à la norme NMB-003 du Canada.

For the customers in Europe

The manufacturer of this product is Sony Corporation, 1-7-1 Konan, Minato-ku, Tokyo, Japan.
The Authorized Representative for EMC and product safety is Sony Deutschland GmbH, Hedelfinger Strasse 61, 70327

Stuttgart, Germany. For any service or guarantee matters please refer to the addresses given in separate service or guarantee documents.

Somente para clientes no Brasil DESCARTE DE PILHAS E BATERIAS

Após o uso, as pilhas e/ou baterias poderão ser entregues ao estabelecimento comercial ou rede de assistência técnica autorizada.



Pilhas e Baterias Não Recarregáveis Atenção:

Verifique as instruções de uso do aparelho certificando-se de que as polaridades (+) e (-) estão no sentido indicado. As pilhas poderão vazar ou explodir se as polaridades forem invertidas, expostas ao fogo, desmontadas ou recarregadas.

Evite misturar com pilhas de outro tipo ou com pilhas usadas, transportá-las ou armazená-las soltas, pois aumenta o risco de vazamento.

Retire as pilhas caso o aparelho não esteja sendo utilizado, para evitar possíveis danos na eventualidade de ocorrer vazamento. As pilhas devem ser armazenadas em local seco e ventilado.

No caso de vazamento da pilha, evite o contato com a mesma.

Lave qualquer parte do corpo afetado com água abundante.

Ocorrendo irritação, procure auxílio médico.

Não remova o invólucro da pilha.

Mantenha fora do alcance das crianças. Em caso de ingestão procure auxílio médico imediatamente.

For the customers in Taiwan only



廢電池請回收

Table of Contents

Usage Precautions	5
Overview	7
Confirming the contents of the box	8
System Requirements	9
Using the CD-ROM manual	10
Preparations	10
Reading the CD-ROM Manual	10
Features and Functions.....	11
Front panel	11
Rear panel	11
Infrared remote control unit ...	12
Setup	15
Setting up the unit	15
Connecting each device	15
Connecting e-SATA Storage ...	16
Connecting the network cameras	16
Connecting the AC adapter	17
Turning on the power and registering the cameras	18
Settings that require individual configuration	20
I/O Port	21
Troubleshooting	22
Specifications	23
NSR-S10/S20	23

Trademarks

- “IPELA” and **IPELA** are trademarks of Sony Corporation.
- Other products or system names appearing in this document are trademarks or registered trademarks of their respective owners.
- Further, the ® or ™ symbols are not used in the text.

- Reproduction or duplication, in whole or part, of the software or operation manual supplied with the recorder, as well as renting or leasing of the software without the authorization of the right holder is prohibited under copyright law.
- Sony assumes no responsibility for damages, loss of income, or any claims from a third party arising out of use of the recorder or supplied software.
- For complete terms and conditions of the warranty for the recorder, refer to the warranty card included in the package.
- The software supplied with the recorder cannot be used with any other recorders.
- It is not possible to install any software into the equipment other than the software supplied by Sony specifically for use with the equipment.
- Note that the specifications of the recorder and supplied software are subject to change for improvement without prior notice.

Disclaimer of liability for recorded content

Sony Corporation does not accept any liability whatsoever for any problems arising from a failure to record, or from damage or erasure of recorded content on this equipment, for any reason. This includes claims for compensation of recorded content, and for any concomitant and consequential damages. Sony Corporation will not repair, restore, or duplicate any recorded content. Your use of this product is subject to these conditions.

Usage Precautions

Important Information About Safety

- Be sure to connect the unit to a power source that conforms fully to the electrical specifications of this unit.
- Use only the supplied power cord and AC adapter. Do not coil the power cord or bundle it with other cords. Do not piggy back connections. If current ratings are exceeded, there is a risk of fire and other accidents.
- Do not use the unit with the cover or case opened or removed. Otherwise there is a risk of fire and electric shock. Do not attempt to open or remove the cover or case yourself. Always consult your supplier if opening is necessary.

Important Information About Installation

Locations for use/storage

To prolong the life of the product, avoid use or storage in the following locations.

- Locations that can become extremely hot or cold. (Be sure to use the unit that conforms fully to the specifications of this unit.)
- Locations exposed for an extended time to direct sunlight, and locations near heating appliances. (Note that the temperature in a closed car in summer can exceed +50 °C/+122 °F.)
- Locations with high levels of humidity or dust
- Locations subject to strong vibrations
- Locations subject to strong magnetic fields

- Locations in the vicinity of radio or TV transmitters creating a strong magnetic field

Do not stack units or place the unit on other objects that generate heat

When one unit is stacked on top of another unit, the heat generated by both units can get extremely hot. Do not stack units on top of each other or place the unit on other objects that may generate heat.

Do not block the ventilation openings

- The ventilation openings on the sides of the unit serve to prevent internal heat buildup. Always leave a clearance on both sides as well as behind and above the unit.
- Do not use the unit in a closed box or other enclosure.

Use the unit in a horizontal position

- The unit is designed to be operated in a horizontal position.
- Do not install the unit on a slanted surface, and protect the unit from shocks.
- When the unit is dropped or otherwise subject to strong shocks, it can be seriously damaged.

Maintenance

- Before cleaning the unit or performing any other kind of maintenance, be sure to disconnect the power cord from the AC outlet.
- For cleaning, lightly wipe the cabinet and panels with a dry cloth. To remove stubborn stains, lightly moisten the cloth with a mild, neutral detergent and wipe with a dry cloth afterwards.
- Do not use cleaning alcohol, solvents, benzine, insecticide, or any other volatile substances, because these may damage the finish and lead to discoloration.

Transport

Use the original packing material or similar packing to protect the unit from shocks.

Precautions for products with built-in HDD

This unit has a built-in hard disk drive (HDD). The HDD is a precision device. If subject to shock, vibration, static electricity, high temperature or humidity, data loss can occur. When installing and using the unit, closely observe the following precautions.

Protect from shocks and vibrations

When subject to shocks or vibrations, the HDD can be damaged and loss of data on the HDD can occur.

- When transporting the unit, use the specified packing material. When transporting on a dolly or similar, use a type which does not transmit excessive vibrations. Excessive shocks and vibrations can damage the HDD.
- Never move the unit while it is powered.
- Do not remove panels or outer parts of the unit.
- When placing the unit on a floor or other surface, make sure that the unit is equipped with the specified rubber feet, and put the unit down carefully. If there are no feet, mount the rubber feet first.
- Do not place the unit near other devices that may become a source of vibrations.

Wait for 30 seconds after turning power off

For a brief interval after the power is turned off, the platters inside the HDD will still keep spinning and the heads will be in an insecure position. During this interval, the unit is more susceptible to shocks and vibrations than during normal operation. For a period of at least 30 seconds after turning power off, avoid subjecting the unit

even to very light shocks. After this period, the hard disk will be fully stopped and the unit can be manipulated.

Temperature and humidity related precautions

Use and store the unit only in locations where the specified temperature and humidity ranges are not exceeded. (Be sure to use the unit that conforms fully to the specifications of this unit.)

When HDD seems to be faulty

Even if the HDD is showing signs of malfunction, be sure to observe all the above precautions. This will prevent further damage from occurring until the problem can be diagnosed and corrected.

Replacement of the HDD and other consumable parts

The HDD, and battery of the unit are consumable parts that will need periodic replacement. When operating at room temperature, the recommended replacement cycle is about two to three years. However, this replacement cycle represents only a general guideline and does not imply that the life expectancy of these parts is guaranteed. For details on parts replacement, contact your dealer.

Precautions for using USB devices

- This unit supports USB 2.0 Mass Storage devices. However, it does not support USB 2.0 Mass Storage HDDs or CD/DVD drives. Do not connect mass storage devices other than USB flash memory devices to the unit. Be aware that errors may still occur when writing data to a USB 2.0 Mass Storage memory device, depending on the type of device used. If errors occur when writing data, use a USB memory device of a different type.

- To ensure proper operation of USB devices, do not connect the devices via a USB hub. Connect the devices directly to the USB connectors on the unit. Operation is not guaranteed when devices are connected via a USB hub, USB switch, or extension cable.

Overview

The NSR-S10/S20 is a network surveillance recorder for network cameras. The server allows you to monitor and record JPEG, MPEG-4, and H.264 images from network cameras via the network. The server also allows you to easily search for and play back previously recorded images.

Manage and control compatible cameras from remote locations

You can manage, control, and display the images from up to four network cameras with the NSR-S10, and up to eight network cameras with the NSR-S20. You can pan, tilt, and perform zoom operations of compatible cameras.

Large-capacity hard disks allow recording for long periods of time

Models with internal hard disks are equipped with large-capacity storage that enables recording for extended periods of time. In addition, the unit allows you to connect storage devices that support the e-SATA interface.

Monitor from a browser

You can access the NSR from a browser, which then can be used to monitor images.

Other features

- The NSR is capable of continuous recording, motion detection, and alarm recording, among others.
- Run searches for recorded images by date and time, sensors, movement detection, video signal loss, etc.
- Audio recording and playback ¹⁾ are also supported from compatible cameras.

1) Optional audio amplifiers or speakers are required.

Important

- This manual describes the installation and initial setup of this unit. For details on the various settings for this unit, refer to the First Step Guide (PDF), and the User's Guide (PDF).
- For details on the system requirements for client computers, supported camera models, and other important information, refer to the Release Note (PDF). Access the following URL to download the Release Note.
http://www.sony.co.jp/Products/NSR/NSR-S_ReleaseNote_E.pdf

Confirming the contents of the box

After opening the carton, make sure that all of the items listed below are included. If any of the accessories are missing, contact your Sony dealer.

- Main unit (1)

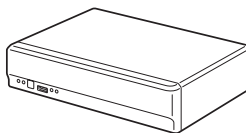

- AC adapter (1)

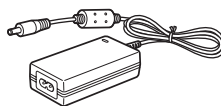

- Cable clamp (1)

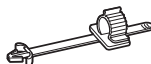

- Infrared remote control unit (1)

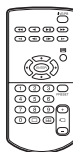

- Installation Manual (this manual) (1)
- CD-ROM (First Step Guide, User's Guide) (1)
- Warranty booklet (1)

Notes

- The carton may include other manuals or materials that are not listed above.
- The carton and packing materials can be used if it is ever necessary to move or ship the unit. Retain these materials for future use.

System Requirements

The hardware required in order to use this recorder is as follows.

- Monitor¹⁾
- Sony Network Camera
- Contact your dealer for details about compatible Sony network cameras.
- USB keyboard²⁾
- USB mouse³⁾
- Network switch
- 1000Base-T/100Base-TX/10Base-T cable
- USB flash memory device⁴⁾

- 1) This unit supports computer displays that support analog RGB input.
- 2) Use a USB keyboard with a cable. However, keys other than the standard may not function. Wireless or infrared USB keyboards may also not function properly.
- 3) Use a USB mouse with a cable. Wireless or infrared USB mice may not function properly. Functions such as three-button and wheel operations may also function improperly.
- 4) Required when backing up system information such as logs.
 - This unit supports USB 2.0 Mass Storage devices. However, it does not support USB 2.0 Mass Storage HDDs or CD/DVD drives. Do not connect mass storage devices other than USB memory devices to the unit. Be aware that errors may still occur when writing data to a USB 2.0 Mass Storage memory device, depending on the type of device used. If errors occur when writing data, use a USB flash memory device of a different type.

Note

Even if no USB keyboard is connected, the screen-based soft keyboard can be used.

Using the CD-ROM manual

The supplied CD-ROM includes manuals (First Step Guide and User's Guide) for NSR (Japanese, English, French, German, Italian, Spanish and Simplified Chinese versions). The copies of these manuals are created in pdf (Portable Document Format).

Preparations

One of the following programs must be installed on your computer in order to use the manuals contained on the CD-ROM disc.

- Adobe Reader Version 6.0 or higher

Note

If Adobe Reader is not installed, you can download it from the following URL:
<http://www.adobe.com/>

Adobe and Adobe Reader are trademarks of Adobe Systems Incorporated in the United States and/or other countries.

Reading the CD-ROM Manual

To read the manual on the CD-ROM, proceed as follows.

- 1** Insert the CD-ROM disc in your CD-ROM drive.
The manuals are saved in the Manual folder.
- 2** Select and click the manual that you want to read.

Note

Depending on the version of Adobe Reader you are using, the file may not display properly. If the file does not display properly, download the latest version of Adobe Reader from the URL found in the "Preparations" section.

Caution

If you lose the CD-ROM disc or you cannot read it for some reason, you can purchase a new CD-ROM disc. Contact your nearest Sony service representative.

Features and Functions

Front panel

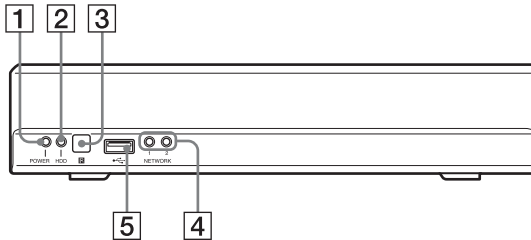

1 POWER LED

Lights green when the unit is turned on.

2 HDD LED

Blinks green when the internal hard disks are accessed.

3 Infrared sensor

Receives signals from the infrared remote control unit.

4 NETWORK LED (1, 2)

Lights green when there is activity at the corresponding LAN connector at the rear of the NSR.

5 USB connector

Use this connector to connect a USB keyboard, USB mouse or USB flash memory to the NSR.

Rear panel

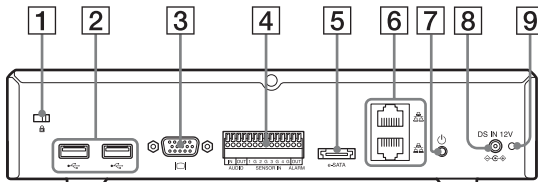

1 Security slot

Attach an anti-theft cable here.

2 USB connector

Use this connector to connect a USB keyboard, USB mouse or USB flash memory to the NSR.

3 Monitor connector

Use this connector to connect a monitor.

4 I/O Port

Use this connector to connect audio, sensor inputs, and relay outputs. For connection details and wiring diagrams for sensor inputs, see “I/O Port” (page 21).

5 e-SATA connector

Use this connector to connect storage devices that support the e-SATA interface.

6 LAN connectors (1, 2)

Use these connectors to connect 10 Base-T, 100 Base-TX, or 1000 Base-T network cables.

The top connector is LAN2, and the bottom connector is LAN1.

LAN1: Network camera

LAN2: Network camera (LAN2 can only be used when using a different segment from LAN1.)

CAUTION for LAN ports

For safety reason, do not connect the LAN ports to any network devices that might have excessive voltage.

Follow the instructions for the above ports.

7 Power switch

Press this to turn on the unit.

Note

Although this button can be used to force a shut off of power to the unit, under normal circumstances the shutdown command on the screen should be used.

8 DC IN connector (12 V)

Use this connector to connect the AC adapter.

9 Cable clamp hole

Attach the supplied cable clamp here to prevent the power cord from disconnecting.

Infrared remote control unit

If a button on the infrared remote control unit is pressed while the remote control unit is pointed at the infrared sensor on the main unit, then the main unit will perform the operation corresponding to that button.

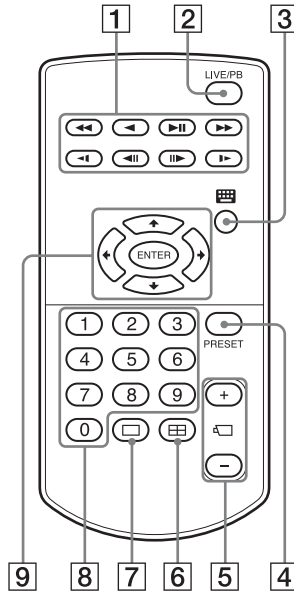

1 Play button

Use this button to play recorded images.

◀◀ (Fast Rewind) button

Use this button for fast rewind. (2x, 4x, 8x, 16x, 32x, 64x speed)

◀ (Reverse Play) button

Use this button to play recorded images in reverse.

▶|| (Play/Pause) button

During pause: Use this button for playback. (1x speed).

During playback: Use this button to pause playback.

▶▶ (Fast Forward) button

Use this button for fast forward. (2x, 4x, 8x, 16x, 32x, 64x speed)

◀|| (Slow Rewind) button

Use this button for slow rewind. (1/2 speed, 1/4 speed)

◀|| (Previous) button

Use this button to go back one frame.

||▶ (Slow Forward) button

Use this button for slow forward. (1/2 speed, 1/4 speed)

||▶ (Next) button

Use this button to advance one frame.

2 LIVE/PB button

Use this button to switch between live image display and playback of recorded images.

3  (Soft Keyboard) button

Use this button to display the soft keyboard that is used for text input.

4 PRESET button

Use this button to move the camera to a preset position.

5 + / - (Camera Number) Button

Use these buttons to switch between cameras for selection.

Press the [+] button to select the next camera number, and the [-] button to select the previous camera number.

6  (2 x 2 Layout) button

This button switches the screen layout to 2 x 2. (4 screens)

7  (1 x 1 Layout) button

This button switches the screen layout to 1 x 1. (1 screen)

8 Numeric keys

Use these keys to input numbers.

9 Operation selection buttons

Use these buttons to select items, etc.

↑ button

Use this button to move the focus cursor upwards in order to select an item that is higher on the screen.

← button

Use this button to move the focus cursor to the left in order to select an item that is located to the left on the screen.

↓ button

Use this button to move the focus cursor downwards in order to select an item that is lower on the screen.

→ button

Use this button to move the focus cursor to the right in order to select an item that is located to the right on the screen.

ENTER button

Use this button to confirm the selection of the current item or monitor frame, and to execute other operations.

Before using the infrared remote control unit

Remove the insulating sheet.

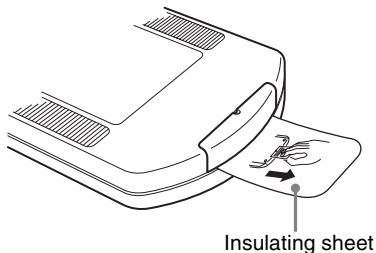

Replacing the lithium battery in the infrared remote control unit

The infrared remote control unit uses a standard CR2025 lithium battery. Do not use any battery other than the CR2025.

- 1 While holding down the locking lever (①), pull the battery holder out (②).

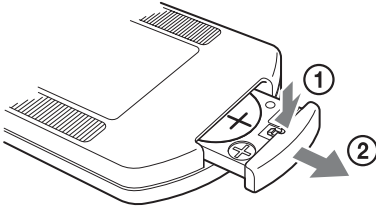

- 2 Insert the battery with the “+” side facing up (①) and then push the battery holder in until it clicks into place (②).

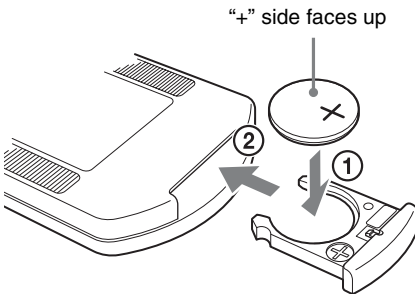

CAUTION

Danger of explosion if battery is incorrectly replaced.

Replace only with the same or equivalent type recommended by the manufacturer.
When you dispose of the battery, you must obey the law in the relative area or country.

Battery replacement interval

When the lithium battery becomes weak, the unit may not respond even when the buttons are pressed. The average life of a lithium battery used in this unit is one year, but this will vary according to how frequently the unit is used. If the main unit

does not respond when buttons on the remote control are pressed, replace the battery and try the operation again.

Setup

Setting up the unit

Decide where the unit is to be installed, and then connect all of the equipment. In this manual, a local network consisting only of the NSR, cameras, and a client computer (when necessary) such as follows is used as an example for explanation.

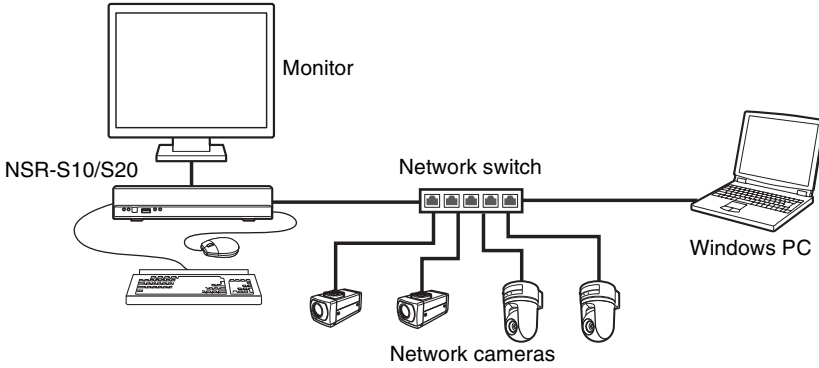

Caution

- When connecting to an existing network, be sure to refer to the First Step Guide (PDF).
- For details on operations from a client computer, refer to the User's Guide (PDF).

Connecting each device

Connect the monitor, USB mouse, and USB keyboard to the appropriate connectors on the front panel of the unit.

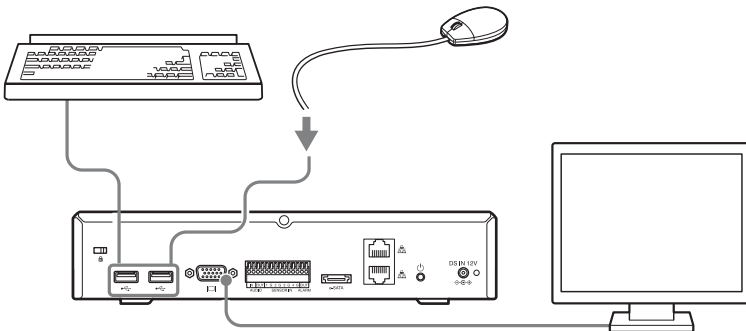

Connecting e-SATA Storage

Use the e-SATA cable when using external e-SATA storage.

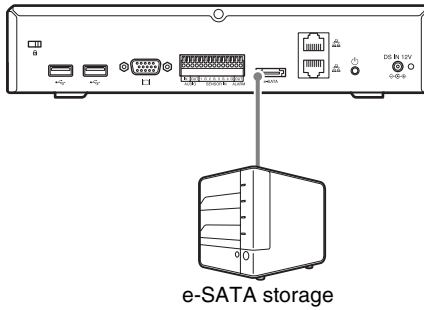

Caution

- Configure necessary settings on the e-SATA storage before connecting it to this unit.
- When using an external e-SATA storage device, refer to the First Step Guide (PDF).

Connecting the network cameras

Connect the network cameras and the unit to the same segment of the network.
When using a client computer, connect it to the same segment of the network.

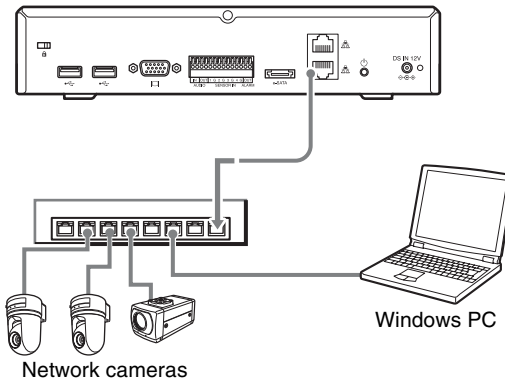

Connecting the AC adapter

Connect the AC adapter and power cord.

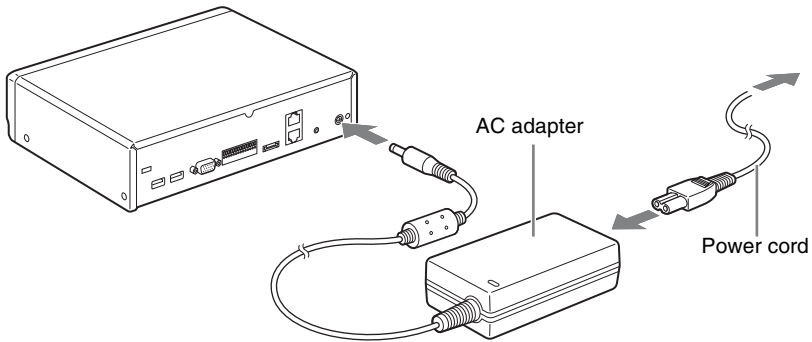

Attach the cable clip to prevent the plug from disconnecting.

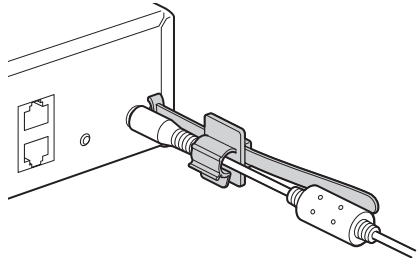

Turning on the power and registering the cameras

After turning on the NSR, you can begin monitoring immediately if you register the cameras automatically.

Note

The power comes on automatically when the power cord of the AC adapter is plugged into the power outlet. After the NSR has been turned off either by a screen-based operation or by the power switch on the rear panel, the power can be turned back on by pressing the power switch.

1 Plug the power cord of the AC adapter into the power outlet.

The unit beeps, and the POWER LED on the front panel lights green. After a minute or two, the message “System Starting, Please Wait...” appears on the monitor.

The “Main” screen appears after the unit starts up.

Notes

- The user ID and password for logging in to the “Main” screen are as follows.
Default user ID: admin
Default password: admin
- For details how to change the auto login setting, refer to “Settings Related to the System” in the User’s Guide (PDF).

Cameras connected to the same segment on the network are automatically located and registered to the NSR, and images from these cameras appear on the “Main” screen.

Screen example: NSR-S10

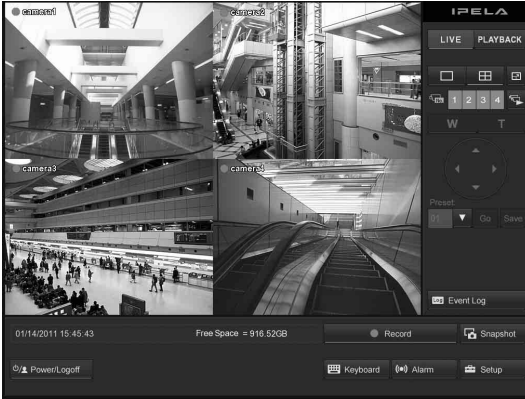

Continuous recording starts automatically after the cameras are registered.

Notes

- Only Sony cameras will be located and registered.
- Only cameras with IP address settings that have not been changed from factory default conditions will be located and registered. To register cameras with IP addresses that have been changed, return the camera IP address settings to default conditions and restart the NSR.
- When there are multiple cameras connected, the cameras are registered in the order in which they are located, and up to 4 cameras can be registered for NSR-S10 and up to 8 cameras for NSR-S20.

This completes connections.

You can now refer to the First Step Guide (PDF) to perform operation verification and other setup operations.

Caution

When connecting to an existing network, be sure to refer to the First Step Guide (PDF).

Important

You can download the latest firmware for NSR-S10/S20 from the following URL. For the firmware update procedure, refer to the User's Guide (PDF).
<http://www.sony.co.jp/Products/NSR/NSR-S.zip>

Setting values for automatic registration

Cameras are registered with the following setting values.

For monitoring

	SNC-RZ25		SNC-RZ50		SNT series		1280 × 720 compatible model	1920 × 1080 compatible model
	NTSC	PAL	NTSC	PAL	NTSC	PAL		
Video Size	640 × 480		NTSC 704 × 480 PAL 704 × 576		640 × 480		640 × 480 ¹⁾	640 × 480 ¹⁾
Video Format	MPEG-4		MPEG-4		MPEG-4		MPEG-4	MPEG-4
Frame rate	15		15	12	15	12	15	15
Quality/Bitrate	1,024 kbps		1,024 kbps		1,024 kbps		1,024 kbps	1,024 kbps

1) Cameras that support only 16:9 mode are registered with the default value 640 × 368. For the default value for each camera model, refer to Release Note (PDF).

For recording

	SNC-RZ25		SNC-RZ50		SNT series		1280 × 720 compatible model	1920 × 1080 compatible model
	NTSC	PAL	NTSC	PAL	NTSC	PAL		
Video Size	640 × 480		NTSC 704 × 480 PAL 704 × 576		NTSC 720 × 480 PAL 720 × 576		1280 × 720	1920 × 1080
Video Format	MPEG-4		MPEG-4		H.264		H.264	H.264
Frame rate	15		15	12	15	12	10	10
Quality/Bitrate	1,024 kbps		1,024 kbps		1,024 kbps		2,048 kbps	3,072 kbps

Settings that require individual configuration

The following functions are disabled or not configured under automatic registration settings. For details on enabling these functions, refer to the User's Guide (PDF).

- Camera audio
- Sensor input
- Relay output

I/O Port

Pin Assignment of I/O Port

Audio In/Out

Pin NO.	AUDIO
1	AUDIO IN
2	AUDIO IN GND
3	AUDIO OUT
4	AUDIO OUT GND

Caution

AUDIO IN is intended for future expansions and is not currently supported.

Sensor In and Relay Out

Pin NO.	SENSOR
5	SENSOR IN 1
6	SENSOR IN 1 GND
7	SENSOR IN 2
8	SENSOR IN 2 GND
9	SENSOR IN 3
10	SENSOR IN 3 GND
11	SENSOR IN 4
12	SENSOR IN 4 GND
13	RELAY OUTPUT +
14	RELAY OUTPUT -

Using the I/O Receptacle

Insert a small slotted screwdriver into the upper or lower slot of the hole you want to connect a wire to (AWG No. 26 to 20).

Hold down the screwdriver and insert the wire, then release the screwdriver.

Caution

Do not use excessive force when inserting the screwdriver into the slot. Doing so may result in damage.

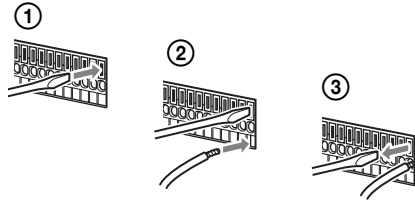

Repeat this procedure to connect all required wires.

Wiring Diagram for Audio Output

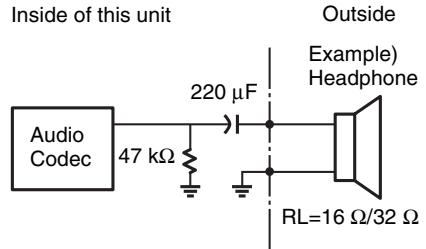

Wiring Diagram for Sensor Input

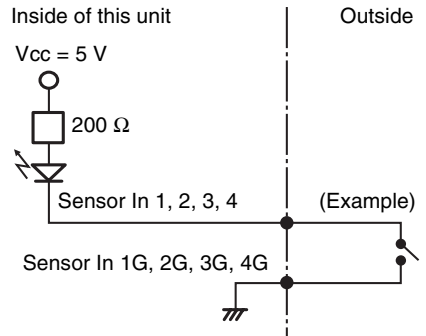

Wiring Diagram for Relay Output

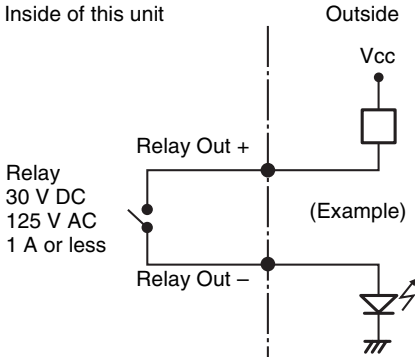

Troubleshooting

Before contacting your retailer or a Sony Support Center, please check the following items. If the problem persists, contact them.

The NSR does not work.

- Verify that the power cable is connected correctly.
- Make sure the wall outlet has power. Test it by plugging another device.

The monitor remains blank.

- Verify whether the power cord is correctly connected.
- Verify whether the monitor cable is correctly connected. Confirm that the monitor is connected to monitor connector.

The new external hardware is not working properly.

- Make sure the cables for the new external device are firmly connected and the pins are not bent.

An external device connected to a USB connector does not work.

- This unit supports USB 2.0 Mass Storage devices. However, it does not support USB 2.0 Mass Storage HDDs or CD/DVD drives. Do not connect mass storage devices other than USB flash memory devices to the unit. Be aware that errors may still occur when writing data to a USB 2.0 Mass Storage memory device, depending on the type of device used. If errors occur when writing data, use a USB flash memory device of a different type.
- To ensure proper operation of USB devices, do not connect the devices via a USB hub. Connect the devices directly to the USB connectors on the unit. Operation is not guaranteed when

devices are connected via a USB hub, USB switch, or extension cable.

- Refer to the documentation that came with the USB device.

The NETWORK LED does not light up.

- Check the cabling and network equipment for the proper connection.

Cannot access the hard disk drive.

- Due to rapid flashing during frequent access to the hard disk drive, the HDD LED may appear to be steadily lit.

The NSR heats up quickly

- When one unit is stacked on top of another unit, the heat generated by both units can get extremely hot. Do not stack units on top of each other, place the unit on other objects that may generate heat, or install the unit in confined spaces.

Specifications

NSR-S10/S20

External connectors

Front USB: USB 2.0 (1)

Rear Monitor output:

Analog RGB (mini D-SUB 15 pin) (1)

LAN (1000Base-T/100Base-TX/10Base-T) (RJ-45) (2)

USB: USB 2.0 (2)

e-SATA connector (1)

Audio input (MIC) (response frequency 4 kHz, sample rate 8 kHz, input signal level 1 Vrms, input resistance 10 k ohm) (1) (used for future expansion)

Audio output (output level 30 Vrms (RL = 32 ohm), 60 Vrms (RL = 16 ohm), full-scale output voltage 1 Vrms, output impedance 16/32 ohm, output channel 1 (mono) (1)

Sensor input (compatible with 5 V to 6 V DC devices, photo coupler input, insulated from main unit) (4)

Relay output (maximum 30 V DC, 125 V AC, 1 A, mechanical relay output, insulated from main unit) (1)

Operating environment

Operating temperature: 5 °C to 40 °C (41 °F to 104 °F)

Operating humidity: 20% to 80% (maximum wet-bulb temperature: 30 °C (86 °F) no condensation)

Temperature range for storage: -20 °C to +60 °C (-4 °F to +140 °F)

Humidity range for storage: 20% to 90%
relative humidity (maximum
wet-bulb temperature 35 °C/95
°F, no condensation)

Power and miscellaneous

Power: 12 V DC

Current consumption: Max. 4.0 A

AC adapter: 100-240 V AC to 50/60 Hz

Dimensions: 245 × 53 × 160 mm
(9 ³/₄ × 2 ¹/₈ × 6 ³/₈ in.) (W/H/D,
excluding protrusions)

Weight: approximately 1.4 kg (3.1 lb.)
(including 0.6 kg (1.3 lb.) for
HDD)

Supplied accessories

AC adapter (1)

SATA cable (1) (only for models without
internal HDDs)

SATA power cable (1) (only for models
without internal HDDs)

Cable clamp (1)

Infrared remote control unit (1)

Installation Manual (this manual) (1)

CD-ROM (First Step Guide, User's Guide)
(1)

Warranty booklet (1)

Design and specifications are subject to
change without notice.

Notes

- Always make a test recording, and verify that it was recorded successfully.
SONY WILL NOT BE LIABLE FOR DAMAGES OF ANY KIND INCLUDING, BUT NOT LIMITED TO, COMPENSATION OR REIMBURSEMENT ON ACCOUNT OF FAILURE OF THIS UNIT OR ITS RECORDING MEDIA, EXTERNAL STORAGE SYSTEMS OR ANY OTHER MEDIA OR STORAGE SYSTEMS TO RECORD CONTENT OF ANY TYPE.
- Always verify that the unit is operating properly before use. SONY WILL NOT BE LIABLE FOR DAMAGES OF ANY KIND INCLUDING, BUT NOT LIMITED TO, COMPENSATION OR REIMBURSEMENT ON ACCOUNT OF THE LOSS OF PRESENT OR PROSPECTIVE PROFITS DUE TO FAILURE OF THIS UNIT, EITHER DURING THE WARRANTY PERIOD OR AFTER EXPIRATION OF THE WARRANTY, OR FOR ANY OTHER REASON WHATSOEVER.

安全のために

ソニー製品は安全に充分配慮して設計されています。しかし、電気製品は、まちがった使いかたをすると、火災や感電などにより死亡や大けがなど人身事故につながることもあり、危険です。

事故を防ぐために次のことを必ずお守りください。

安全のための注意事項を守る

27～31ページの注意事項をよくお読みください。製品全般の注意事項が記されています。

定期点検をする

長期間、安全にお使いいただくために、定期点検をすることをおすすめします。点検の内容や費用については、お買い上げ店またはソニーのサービス窓口にご相談ください。

故障したら使わない

すぐに、お買い上げ店またはソニーのサービス窓口にご連絡ください。

万一、異常が起きたら

- 煙が出たら
- 異常な音、においがしたら
- 内部に水、異物が入ったら
- 製品を落としたり、キャビネットを破損したときは



- ① 電源を切る。
- ② 電源コードや接続ケーブルを抜く。
- ③ お買い上げ店またはソニーのサービス窓口にご連絡する。

警告表示の意味

取扱説明書および製品では、次のような表示をしています。表示の内容をよく理解してから本文をお読みください。



警告

この表示の注意事項を守らないと、火災や感電などにより死亡や大けがなど人身事故につながる可能性があります。



注意

この表示の注意事項を守らないと、感電やその他の事故によりけがをしたり周辺の物品に損害を与えたりすることがあります。

注意を促す記号



注意



指示



プラグをコンセントから抜く

行為を禁止する記号



禁止



接触禁止



分解禁止



水ぬれ禁止



ぬれ手禁止

目次

▲ 警告	27
▲ 注意	30
電池についての安全上のご注意 ..	30
その他安全上のご注意	31
使用上のご注意	31
機能概要	34
箱の中身を確認する	35
必要なシステム	36
CD-ROM マニュアルの	
使いかた	37
準備	37
CD-ROM マニュアルを読むには ..	37
各部の名称	38
前面	38
後面	38
赤外線リモートコントロール	
ユニット	39
設置する	42
本機を設置する	42
各機器を接続する	43
e-SATA ストレージを接続する ...	43
ネットワークカメラを接続する ..	44
AC アダプターを接続する	44
電源を入れ、カメラを登録する ..	45
個別に設定が必要な項目に	
ついて	47
I/O ポートについて	48
故障かな?と思ったら	49
仕様	50
NSR-S10/S20	50

商標について

• “IPELA” および **IPELA** は、ソニー株式会社の商標です。その他、本書に記載されているシステム名、製品名は、一般に各開発メーカーの登録商標あるいは商標です。なお、本文中では ™、® マークは明記していません。

- 権利者の許諾を得ることなく、本機に付属のソフトウェアおよび取扱説明書の内容の全部または一部を複製すること、およびソフトウェアを賃貸することは、著作権法上禁止されております。
- 本機、および本機に付属のソフトウェアを使用したことによって生じた損害、逸失利益、および第三者からのいかなる請求等につきましても、当社は一切その責任を負いかねます。
- 本機の保証条件は、同梱の当社規定の保証書の規定をご参照ください。
- 本機に付属のソフトウェアは、本機以外には使用できません。
- ソニーが配布した本機用のソフトウェア以外のソフトウェアをインストールすることはできません。
- 本機、および本機に付属のソフトウェアの仕様は、改良のため予告なく変更することがありますが、ご容赦ください。

録画内容の補償に関する免責事項

本機の不具合など何らかの原因で記録ができなかった場合、不具合・修理など何らかの原因で記録内容が破損、消滅した場合等、いかなる場合においても記録内容の補償およびそれに付随するあらゆる損害について、当社は一切の責任を負いかねます。また、いかなる場合においても、当社にて記録内容の修復、復元、複製等はいたしません。あらかじめご了承ください。



警告



火災



感電

下記の注意を守らないと、
火災や感電により死亡や大けがに
つながることがあります。



禁止

電源コードや AC アダプター、接続ケーブルを傷つけない

電源コードや AC アダプター、接続ケーブルを傷つけると、火災や感電の原因となることがあります。

- 設置時に、製品と壁やラック、棚などの間にはさみ込んだりしない。
- 電源コードや AC アダプター、接続ケーブルを加工したり、傷つけたりしない。
- 重いものをのせたり、引っ張ったりしない。
- 熱器具に近づけたり、加熱したりしない。
- 電源コードや AC アダプター、接続ケーブルを抜くときは、必ずプラグを持って抜く。

万一、電源コードが傷んだら、お買い上げ店またはソニーのサービス窓口へ交換をご依頼ください。



指示

指定の電源で使用する

本機に付属の AC アダプターでお使いください。指定以外の製品でのご使用は、火災の原因となります。



指示

指定された電源コード、ACアダプターを使う

この取扱説明書に記されている電源コード、ACアダプターを使わないと、火災や故障の原因となることがあります。

ACアダプター本体の形状や電源端子の形状が同じものもありますので、ご注意ください。



指示

電源コードやACアダプター、接続ケーブルのはさみ込みに注意する

漏電、感電、火災の原因となります。



禁止

接続の際は電源を切る

電源コードや接続コードを接続するときは、電源を切ってください。感電や故障の原因となることがあります。



指示

屋内の安定した場所で使用する

本製品は屋内で使用してください。また、ぐらついた台の上や傾いたところなどに置かないでください。落ちたり、倒れたりしてけがの原因となることがあります。



禁止

油煙、湯気、湿気、ほこりの多い場所には設置しない

上記のような場所に設置すると、火災や感電の原因となることがあります。

本書に記されている仕様条件以外の環境での使用は、火災や感電の原因となることがあります。



禁止

内部に水や異物を入れない

水や異物が入ると火災や感電の原因となることがあります。

万一、水や異物が入ったときは、すぐに電源を切り、電源コードや接続ケーブルを抜いて、お買い上げ店またはソニーのサービス窓口にご相談ください。



分解禁止

内部を開けない

内部には電圧の高い部分があり、キャビネットや裏ぶたを開けたり改造したりすると、火災や感電の原因となることがあります。



禁止

直射日光の当たる場所や熱器具の近くに設置・保管しない

内部の温度が上がり、火災や故障の原因となることがあります。



指示

接続ケーブルを傷つけない

接続ケーブルを傷つけると、火災や故障の原因となることがあります。次の項目をお守りください。

- 接続ケーブルを加工したり、傷つけたりしない。
- 重いものをのせたり、引っ張ったりしない。
- 熱器具に近づけたり、加熱したりしない。
- 接続ケーブルを抜くときは、必ずプラグを持って抜く。

芯線の露出や断線などで接続ケーブルが傷んだら、お買い上げ店またはソニーのサービス窓口に変換をご依頼ください。そのまま使用すると、火災の原因となります。



禁止

排気口、通風口をふさがない

排気口や通風口をふさぐと内部に熱がこもり、火災や故障の原因となることがあります。風通しをよくするために次の項目をお守りください。

- 壁から10 cm以上離して設置する。
- 密閉された狭い場所に押し込めない。
- 毛足の長い敷物（じゅうたんや布団など）の上に設置しない。
- 布などで包まない。



ぬれ手禁止

ぬれた手で電源プラグをさわらない

ぬれた手で電源プラグを抜き差しすると、感電の原因となることがあります。

⚠ 注意

下記の注意を守らないと、**けが**をしたり周辺の物品に**損害**を与えることがあります。



機器を移動する場合、 あるいはお手入れの際 は、電源を切って電源 プラグを抜く

電源を接続したままお手入れをすると、感電の原因となることがあります。
接続ケーブルなどもはずしてください。
長時間機器を使用しないときは、安全のため必ず電源プラグをコンセントから抜いてください



禁止

ひざ上に載せて使用しない

落ちたり、壊れたりして、けがの原因となることがあります。

電池についての 安全上のご注意

電池の使いかたを誤ると、液漏れ・発熱・破裂・発火・誤飲による大けがや失明の原因となるので、次のことを必ず守ってください。

ここでは、本機で使用可能な（コイン型）リチウム電池についての注意事項を記載しています。

⚠ 警告

- 乳幼児の手の届かないところに置く。
- 電池は充電しない。
- 火の中に入れたり、加熱・分解・改造をしない。
- 電池の（+）と（-）を正しく入れる。
- 電池の液が目に入ったときは、失明の原因となるので、こすらずにすぐに水道水などのきれいな水で十分に洗った後、医師の治療を受ける。
- 電池の液をなめた場合には、すぐにうがいをして医師に相談する。
- ショートの原因となるので、金属製のネックレス、ヘアピンなどと一緒を持ち運んだり、保管しない。
- 電池に液漏れや異臭があるときは、すぐに火気から遠ざける。
- 電池に直接はんだ付けをしない。
- 電池を保管する場合および廃棄する場合は、テープなどで端子（金属部分）を絶縁する。
- 皮膚に障がいを起こすおそれがあるので、テープなどで貼り付けない。

注意

- 電池を落下させたり、強い衝撃を与えたり、変形させたりしない。
- 直射日光の強いところや炎天下の車内などの高温・多湿の場所で使用、放置、保管しない。
- 電池を水で濡らさない。
- ショートさせないように機器に取り付ける。

その他安全上のご注意

警告

設置の際には、容易にアクセスできる固定配線内に専用遮断装置を設けるか、使用中に、容易に抜き差しできる、機器に近いコンセントに電源プラグを接続してください。

万一、異常が起きた際には、専用遮断装置を切るか、電源プラグを抜いてください。

注意

付属の電源コードは本機の専用品です。他の機器には使用できません。

使用上のご注意

安全上のご注意

- 本機の電源仕様に適合する電源を使用してください。
- 付属の電源コードや AC アダプターを使用し、束ねたり、タコ足配線しないでください。定格をこえた電流が流れると、火災などの原因となります。
- カバー類を外した状態で使用しないでください。カバー類を外した状態で使用すると、火災、感電の原因となることがあります。カバー類を外す必要があるときは、必ずお買い上げ店に依頼してください。

設置上のご注意

使用・保管場所

長期間ご愛用いただくために、次のような場所での使用および保管は避けてください。

- 極端に暑いところや寒いところ（仕様を守ってお使いください。）
- 直射日光が長時間あたる場所や暖房器具の近く（真夏、窓を閉め切った自動車内では 50℃ を超えることがありますのでご注意ください。）
- 湿気・ほこりの多いところ
- 激しい振動があるところ
- 強い磁気の発生するものの近く
- 強力な磁気を発生するテレビ、ラジオの送信所の近く

本機を段積みしない、発熱物の上に置かない

本機を段積みして使用していると、互いの発熱で非常に熱くなります。段積みしたり、発熱物の上に置いたりしないでください。

通風孔をふさがない

- 本機内の温度の上昇を防ぐため、本機の側面にある通風孔をふさがないでください。本機の両側面、後面、上面は、壁や天井に密着させてないでください。
- 本機を密閉された箱に入れて使用しないでください。

水平位置で使用してください

- 本機は水平平面上で動作するように設計されています。
- 傾いた場所に設置しないでください。強い衝撃を与えないでください。
- 落としたりして強い衝撃を与えると故障することがあります。

お手入れについて

- お手入れをする前に、電源プラグをコンセントから抜いてください。
- キャビネットやパネルの汚れは、乾いた柔らかい布で軽くふき取ってください。汚れがひどいときは、中性洗剤溶液を少し含ませた布で汚れをふき取り、乾いた布で仕上げてください。
- アルコール、シンナー、ペンジンや殺虫剤など、揮発性のものをかけると、変質したり塗料がはげることがあります。

輸送のときは

付属のカートン、または同等品で梱包し、急激な衝撃を与えないようにご注意ください。

HDD 内蔵機器に対する注意事項

本機には、ハードディスクドライブ（以下 HDD と称する）が搭載されています。HDD は精密部品であり、衝撃・振動・静電気・温度・湿度が原因で故障したり、HDD 内のデータが破損する恐れがあります。本機を設置・使用するときには、以下の注意事項をよくお読みのうえ、慎重に取り扱ってください。

衝撃・振動を与えない

衝撃・振動が加わると HDD が故障あるいは HDD 内のデータが破損される恐れがあります。

- 本機を輸送する場合は、指定の梱包材料で梱包してください。台車などで搬送する場合は、振動の少ない台車を使用してください。過度な衝撃・振動が加わると HDD が故障するおそれがあります。
- 通電中は本機を移動しないでください。
- 本機の外装を取り外さないでください。
- 本機を床などに置くときは、本機の底に必ず指定のゴム脚がついている状態で、静かに降ろしてください。脚が付いていない場合は、脚を取り付けてから置いてください。
- 振動を発生する機器の近くには置かないでください。

電源オフ後 30 秒間は作業しない

電源をオフにした後もしばらくの間は、HDD 内のディスクは慣性で回転しており、ヘッドは不安定な状態にあります。この期間は、通電中以上に衝撃・振動に弱い状態です。電源オフ後、最低 30 秒間は軽い衝撃も与えないようにご注意ください。30 秒以上経過すれば、(ディスクが静止するので) 作業を開始できます。

温度・湿度に関するご注意

適正範囲内の温度・湿度のある場所で、保管・使用してください。(仕様を守ってお使いください。)

HDD に不良症状が現れた場合

万一、本機の HDD が故障した(不良症状が現れた)と思われる場合でも、本機の取り扱いは、上記と同様に行ってください。不良内容の確認や不良解析を行うまでの損傷の拡大を防ぎます。

HDD を含む有寿命部品の交換

HDD、バッテリーは有寿命部品として定期的な交換が必要です。常温でのご使用の場合、2～3 年を目安に交換することを推奨します。ただし、交換時間は目安であり、部品の寿命を保証するものではありません。交換の際はお買い上げ店にご相談ください。

USB ご使用時の注意事項

- USB フラッシュメモリーは、USB 2.0 マスストレージに対応しています。USB 2.0 マスストレージでも USB HDD や CD/DVD ドライブには対応していません。USB フラッシュメモリー以外のマスストレージデバイスは接続

しないでください。また、USB 2.0 マスストレージの USB フラッシュメモリーでも一部の製品によっては、データの書き込みの際にエラーとなる可能性があります。書き込みの際にエラーが発生した場合には、別の機種 of USB フラッシュメモリーをお使いください。

- USB デバイスを正しくご使用いただくために、USB ハブ経由などでなく本機の USB コネクターに直接接続してお使いください。USB ハブ、USB スイッチ、延長ケーブル経由でご使用の場合は、動作保証いたしません。

機能概要

NSR-S10/S20 は、ネットワークカメラに対応したネットワークサーベイランスレコーダーです。ネットワークカメラの JPEG、MPEG-4 または H.264 の画像をネットワーク経由でモニタリングしたり、記録することができます。また、記録した画像を簡単な操作で検索、再生することもできます。

対応ネットワークカメラの管理や遠隔操作が可能

NSR-S10 では最大 4 台、NSR-S20 では最大 8 台のネットワークカメラの画像を表示し、カメラの管理、コントロールができます。パン（左右）・チルト（上下）・ズーム（拡大）に対応したカメラであれば、カメラの動作を制御できます。

大容量ハードディスクに長時間記録

ハードディスク内蔵モデルでは、大容量ハードディスクを内蔵していますので、長時間記録可能です。また、e-SATA インターフェース対応のストレージデバイスを接続することもできます。

ブラウザからもモニタリングが可能

コンピューターのブラウザから本機にアクセスし、画像のモニタリングが行えます。

その他の機能

- 常時記録、動体検知記録、アラーム記録などの多彩な記録モードをサポートしています。

- 日時、センサー、動体検知、ビデオ信号消失などをキーにして、記録画像を検索できます。
- 対応ネットワークカメラからの音声の記録／再生¹⁾にも対応しています。

1) 別売のオーディオアンプやスピーカーが必要です。

重要

- 本書では、本機の設置について説明しています。本機の設定や操作については、『ファーストステップガイド』(PDF)、『ユーザーガイド』(PDF)を参照してください。
- クライアント PC の動作環境や、対応しているカメラの機種、重要なお知らせについては、『リリースノート』(PDF)をご覧ください。リリースノートは、以下の URL からダウンロードできます。
http://www.sony.co.jp/Products/NSR/NSR-S_ReleaseNote_J.pdf

箱の中身を確認する

パッケージを開けたら、以下のものが揃っているかお確かめください。付属品の中に欠けているものがあるときは、お買い上げ店またはソニーのサービス窓口にご連絡ください。

- 本体 (1)

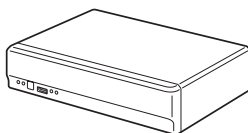

- AC アダプター (1)

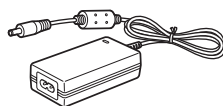

- 電源コード (1)

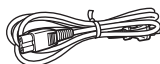

- ケーブルクランプ (1)

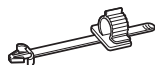

- 赤外線リモートコントロールユニット (1)



- 設置説明書 (本書) (1)
- CD-ROM (ファーストステップガイド、ユーザーガイド) (1)
- 保証書 (1)

メモ

- 上記以外に、説明書や書類などが同梱されている場合があります。
- 箱と梱包材は、本機を移動したり輸送したりするときに必要です。捨てないで必ず保管してください。

必要なシステム

メモ

USB キーボードを接続しなくても、画面
上のソフトキーボードで操作できます。

本機を操作するために必要なハードウェアは以下のとおりです。

- モニター 1)
- ソニー製ネットワークカメラ
- 本機で使用できるソニー製ネットワークカメラについては、お買い上げ店にお問い合わせください。
- USB キーボード 2)
- USB マウス 3)
- ネットワークスイッチ
- 1000Base-T/100Base-TX/10Base-T ケーブル
- USB フラッシュメモリー 4)

- 1) 本機で使用できるモニターは、アナログ RGB 入力対応のコンピューターディスプレイです。
- 2) USB キーボードは、ケーブル接続タイプをお使いください。無線接続や赤外線接続タイプの USB キーボードでは動作しない場合があります。また、拡張ボタンなど、標準以外の機能も動作しない場合があります。
- 3) USB マウスは、ケーブル接続タイプをお使いください。無線接続や赤外線接続タイプの USB マウスでは動作しない場合があります。また、3 ボタンやホイールなどの機能も動作しない場合があります。
- 4) ログなどのシステム情報を取得するときに必要です。
 - USB フラッシュメモリーは、USB 2.0 マスストレージに対応しています。USB 2.0 マスストレージでも USB HDD や CD/DVD ドライブには対応していません。USB フラッシュメモリー以外のマスストレージデバイスは接続しないでください。また、USB 2.0 マスストレージの USB フラッシュメモリーでも一部の製品によってはデータの書き込みの際にエラーとなる可能性があります。書き込みの際にエラーが発生した場合には、別の機種 of USB フラッシュメモリーをお使いください。

CD-ROM マニュアルの使いかた

付属の CD-ROM には本機の取扱説明書（ファーストステップガイド、ユーザーガイド）が記録されています。（日本語、英語、フランス語、ドイツ語、イタリア語、スペイン語、中国語）

この取扱説明書は、PDF（Portable Document Format）で作成されています。

準備

付属の CD-ROM に収納されているユーザーガイドを使用するためには、以下のソフトウェアがコンピューターにインストールされている必要があります。

- Adobe Reader 6.0 以上

メモ

Adobe Reader がインストールされていない場合は、下記 URL よりダウンロードできます。
<http://www.adobe.co.jp/>

Adobe および Acrobat は、Adobe Systems Incorporated（アドビシステムズ社）の商標です。

CD-ROM マニュアルを読むには

CD-ROM に収納されている取扱説明書を読むには、次のようにします。

- 1 CD-ROM を、CD-ROM ドライブに入れます。
- 2 「Manual」フォルダー内の、読みたい言語の取扱説明書を選択します。

メモ

Adobe Reader のバージョンによって、ファイルが正しく表示されないことがあります。その場合は、「準備」の項に記載されている URL から最新のバージョンをダウンロードしてください。

ご注意

CD-ROM が破損または紛失したため、新しい CD-ROM をご希望の場合は、お買い上げ店、または業務用製品ご相談窓口のご案内（付属）にあるソニーのご相談窓口にご依頼ください。（有料）

各部の名称

前面

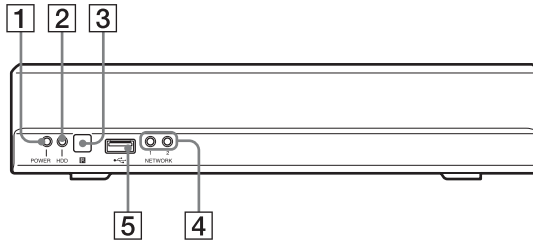

1 POWER LED

電源が入ると、緑色に点灯します。

2 HDD LED

内蔵ハードディスクのアクセス時に緑色に点滅します。

3 赤外線受光部

赤外線リモートコントロールユニットは、ここに向けて操作します。

4 NETWORK LED (1, 2)

背面のLAN コネクター (1, 2) にそれぞれアクティビティがあるときに緑色に点灯します。

5 USB 端子

USB マウス、USB キーボード、USB フラッシュメモリーなどを接続します。

後面

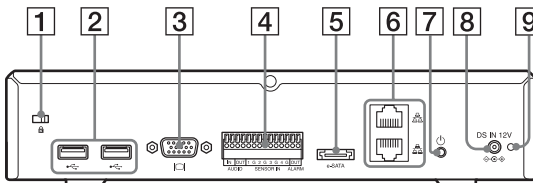

1 セキュリティスロット

物理的な盗難防止のためのワイヤーケーブルを取り付けます。

2 USB 端子

USB マウス、USB キーボード、USB フラッシュメモリーなどを接続します。

③ 〇|モニター端子

モニターを接続します。

④ I/O ポート

オーディオ、センサー入力、リレー出力を接続します。

接続のしかたとセンサー入力への配線図については、「I/O ポートについて」(48 ページ)を参照してください。

⑤ e-SATA 端子

e-SATA インターフェース対応のストレージデバイスを接続します。

⑥ 〇 LAN 端子 (1、2)

10Base-T/100Base-TX/1000Base-T のネットワークケーブルを接続します。

上が LAN2 端子で、下が LAN1 端子です。

LAN1：ネットワークカメラ

LAN2：ネットワークカメラ (LAN1 と別のセグメントを使用する場合のみ LAN2 の使用が可能です。)

ご注意

安全のために、周辺機器を接続する際は、過大電圧を持つ可能性があるコネクタを以下のポートに接続しないでください。

- LAN1 端子

- LAN2 端子

上記のポートについては本書の指示に従ってください。

⑦ 電源スイッチ

押すと、電源が入ります。

メモ

電源ボタンを押して強制的に電源を切ることもできますが、通常は画面操作で電源を切ってください。

⑧ DC IN 端子 (12 V)

付属の AC アダプターを接続します。

⑨ ケーブルクランプ穴

電源コードが抜けないように、付属のケーブルクランプを取り付けます。

赤外線リモートコントロールユニット

赤外線リモートコントロールユニットを、本体の赤外線受光部に向けてボタンを押すと、対応する操作が実行されます。

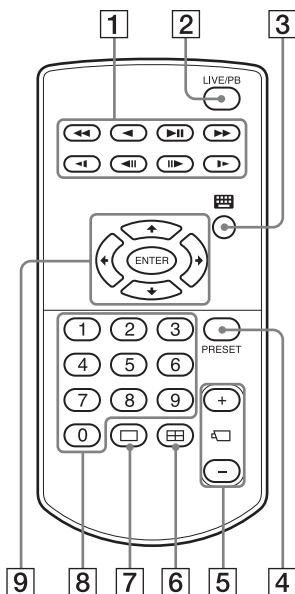

① 再生操作ボタン

記録画像の再生時に使用します。

◀◀ (早戻し再生) ボタン

早戻し再生します。(2倍速、4倍速、8倍速、16倍速、32倍速、64倍速)

◀ (逆再生) ボタン

巻き戻し再生します。

▶▶ (一時停止/再生) ボタン

停止中：再生します。(1倍速)
再生中：再生を一時停止します。

▶▶ (早送り再生) ボタン

早送り再生します。(2倍速、4倍速、8倍速、16倍速、32倍速、64倍速)

◀◀ (スロー戻し再生) ボタン

スロー巻き戻し再生します。(1/2倍速、1/4倍速)

◀◀ (コマ戻し) ボタン

1コマ戻します。

▶▶ (スロー送り再生) ボタン

スロー送り再生します。(1/2倍速、1/4倍速)

▶▶ (コマ送り) ボタン

1コマ送ります。

2 LIVE/PB ボタン

ライブ画像と記録画像再生を切り替えます。

3 (ソフトキーボード) ボタン

文字入力用のソフトキーボード画面を表示します。

4 PRESET (プリセット) ボタン

カメラをプリセット位置に移動します。

5 + / - (カメラ番号) ボタン

選択しているカメラを切り替えるときに使います。

[+] を押すとカメラ番号が1つ進み、[-] を押すと1つ戻ります。

6 (2 × 2 レイアウト) ボタン

画面のレイアウトを2 × 2 (4面) に切り替えます。

7 (1 × 1 レイアウト) ボタン

画面のレイアウトを1 × 1 (1面) に切り替えます。

8 10 キー

数字を入力するときに使います。

9 選択操作ボタン

項目などを選択するときに使用します。

↑ ボタン

フォーカスを上に移動させたり、上の項目を選択するときに使用します。

← ボタン

フォーカスを左に移動させたり、左の項目を選択するときに使用します。

↓ ボタン

フォーカスを下に移動させたり、下の項目を選択するときに使用します。

→ ボタン

フォーカスを右に移動させたり、右の項目を選択するときに使用します。

ENTER (確定) ボタン

選択している項目やモニターフレームを決定したり、操作を実行するときに使用します。

赤外線リモートコントロールユニットをご使用になる前に

絶縁シートを引き抜いてください。

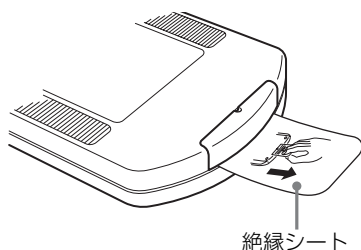

赤外線リモートコントロールユニットのリチウム電池を交換するには

赤外線リモートコントロールユニットには市販のリチウム電池 CR2025 を使用します。CR2025 以外の電池は使用しないでください。

- 1 ロックレバーを押したまま (①)、電池ホルダーを引き出す (②)。

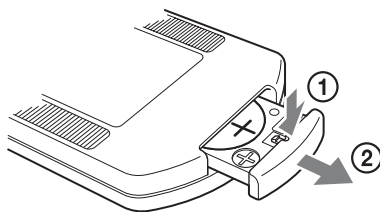

- 2 + を上向きにして新しい電池を入れ (①)、カチッと音がするまで電池ホルダーを押し込む (②)。

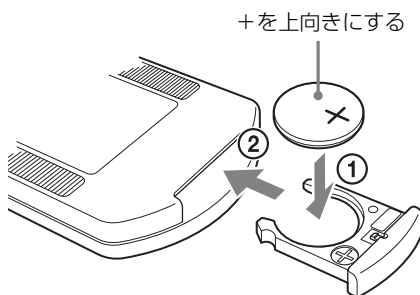

注意

指定以外の電池に交換すると、破裂する危険があります。必ず指定の電池に交換してください。

使用済みの電池は、国・地域の法令に従って処理してください。

電池の交換時期

リチウム電池の能力が低下すると、ボタンを押しても操作できないことがあります。リチウム電池の寿命は通常約1年ですが、使用頻度によって変わります。リモコンのボタンを押しても本機がまったく動作しない場合は、電池を交換し、動作を確認してください。

設置する

本機を設置する

設置場所を決め、各機器を接続します。

本書では、本機とカメラ、クライアントコンピューター（必要に応じて）だけで、以下のようなローカルネットワークを構成する場合を例に説明します。

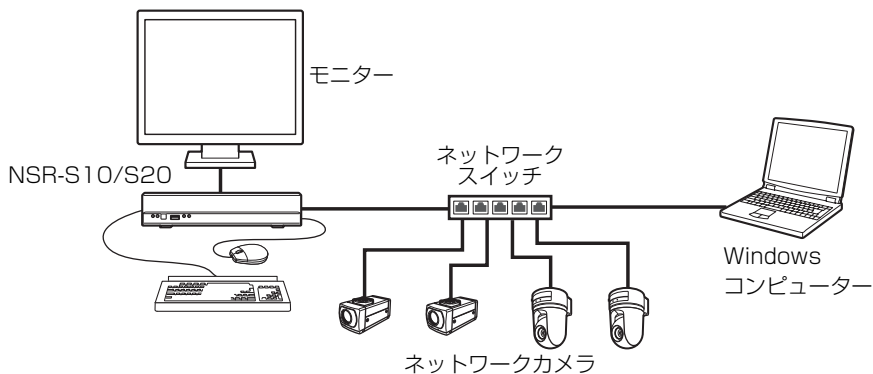

ご注意

- 既存のネットワークに接続する場合は、必ず『ファーストステップガイド』（PDF）をご覧ください。
- クライアントコンピューターからの操作方法に関しては、『ユーザーガイド』（PDF）をご覧ください。

各機器を接続する

本機後面の各端子にモニター、USB マウス、USB キーボードを接続します。

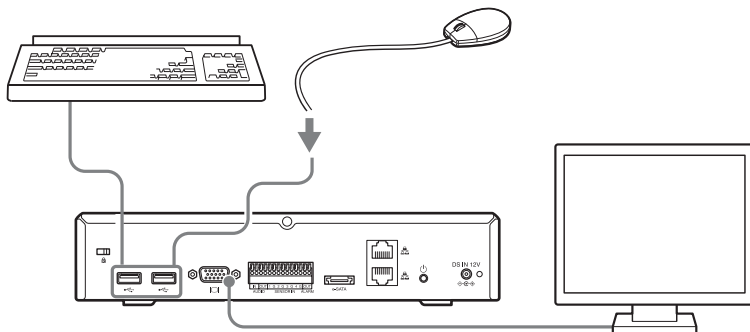

e-SATA ストレージを接続する

外部ストレージとして e-SATA ストレージを使用する場合は、e-SATA ケーブルで接続します。

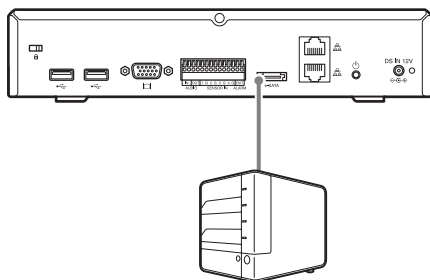

e-SATA ストレージ

ご注意

- ストレージ側で必要な設定を行ってから、本機に接続してください。
- 外付けの e-SATA のストレージをお使いの場合は、『ファーストステップガイド』(PDF) をご覧ください。

ネットワークカメラを接続する

同一セグメントのネットワークにネットワークカメラと本機を接続します。
クライアントコンピューターを使用する場合も、同一セグメントのネットワークに接続します。

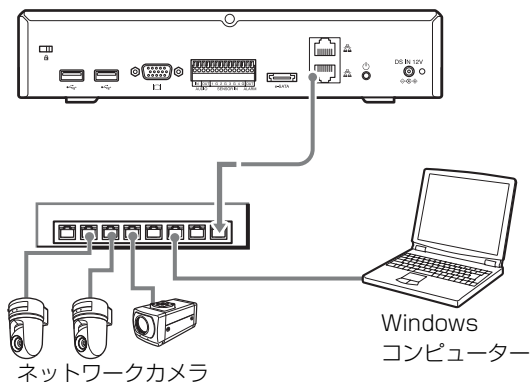

AC アダプターを接続する

付属の AC アダプターと電源コードを接続します。

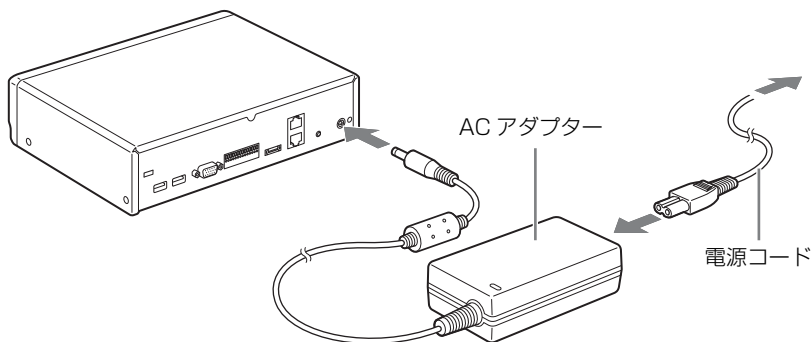

プラグが抜けないように、ケーブルクランプで固定してください。

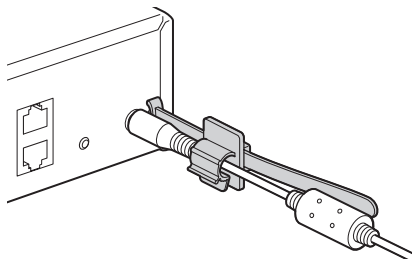

電源を入れ、カメラを登録する

本機の電源を入れ、カメラが自動登録されると、すぐにモニタリングできるようになります。

メモ

ACアダプターの電源コードをコンセントに接続すると、自動的に電源が入ります。画面操作または本機後面の電源スイッチで本機の電源を切った後、再度電源を入れるときは、電源スイッチを押してください。

1 ACアダプターの電源コードをコンセントに接続する。

「ピー」と音が鳴り、本機前面のPOWER LEDが緑色に点灯します。しばらくすると、モニターに「System Starting. Please Wait...」と表示されます（画面が表示されるまで1～2分かかります）。

本機が起動すると、「メイン」画面が表示されます。

メモ

- 「メイン」画面にログインするユーザー ID とパスワードは以下になります。
初期設定ユーザー ID：admin
初期パスワード：admin
- 自動ログインの設定の変更については、『ユーザーガイド』（PDF）の「システムに関する設定をする」をご覧ください。

同一セグメントのネットワークに接続されているカメラが探索され、本機に自動登録されると、「メイン」画面にカメラからの画像が表示されます。

画面例) NSR-S10

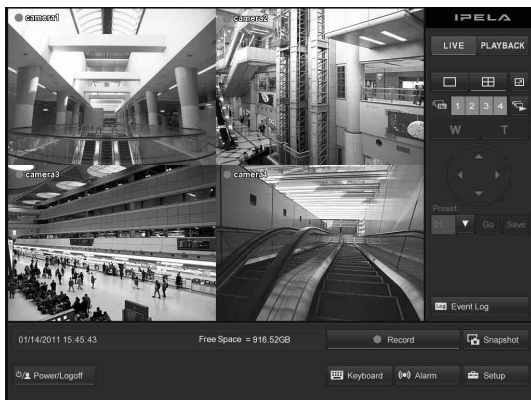

カメラが自動登録されると、自動的に常時記録が開始されます。

メモ

- ・ ソニー製カメラを探索して登録します。
- ・ IP アドレスの設定がお買い上げ時から変更されていないカメラが対象になります。IP アドレスを変更したカメラを登録するには、カメラの IP アドレスを工場出荷状態に戻してから、本機を再度起動してください。
- ・ 複数のカメラが接続されている場合は、探索された順に NSR-S10 は 4 台まで、NSR-S20 は 8 台まで登録されます。

以上で接続は完了です。

このあとは『ファーストステップガイド』(PDF) を参照し、動作確認などを行ってください。

ご注意

既存のネットワークに接続する場合は、必ず『ファーストステップガイド』(PDF) をご覧ください。

重要

最新の NSR-S10/S20 のファームウェアは、以下の URL からダウンロードできます。

ファームウェアのアップデート方法は、『ユーザーガイド』(PDF) をご覧ください。

<http://www.sony.co.jp/Products/NSR/NSR-S.zip>

自動登録の設定値

カメラは、以下の設定値で登録されます。

モニタリングの場合

	SNC-RZ25		SNC-RZ50		SNT シリーズ		1280 × 720 対応機種	1920 × 1080 対応機種
	NTSC	PAL	NTSC	PAL	NTSC	PAL		
ビデオサイズ	640 × 480		NTSC 704 × 480 PAL 704 × 576		640 × 480		640 × 480 ¹⁾	640 × 480 ¹⁾
ビデオ形式	MPEG-4		MPEG-4		MPEG-4		MPEG-4	MPEG-4
フレームレート	15		15	12	15	12	15	15
画質 / ビットレート	1,024 kbps		1,024 kbps		1,024 kbps		1,024 kbps	1,024 kbps

1) 16 : 9 モードのみに対応しているカメラでは、初期設定値は 640 × 368 で登録されます。カメラの機種ごとの初期設定値については、『リリースノート』(PDF) をご覧ください。

記録の場合

	SNC-RZ25		SNC-RZ50		SNT シリーズ		1280 × 720 対応機種	1920 × 1080 対応機種
	NTSC	PAL	NTSC	PAL	NTSC	PAL		
ビデオサイズ	640 × 480		NTSC 704 × 480 PAL 704 × 576		NTSC 720 × 480 PAL 720 × 576		1280 × 720	1920 × 1080
ビデオ形式	MPEG-4		MPEG-4		H.264		H.264	H.264
フレームレート	15		15	12	15	12	10	10
画質 / ビットレート	1,024 kbps		1,024 kbps		1,024 kbps		2,048 kbps	3,072 kbps

個別に設定が必要な項目について

自動登録では、以下の機能は無効または未設定の状態になっています。機能を有効にしたい場合は、『ユーザーガイド』(PDF) をご覧ください。

- カメラの音声
- センサー入力
- リレー出力

I/O ポートについて

I/O ポートのピン配列

オーディオ入出力

Pin NO.	AUDIO
1	AUDIO IN
2	AUDIO IN GND
3	AUDIO OUT
4	AUDIO OUT GND

ご注意

AUDIO IN は将来拡張用です。現在は対応していません。

センサー入力、リレー出力

Pin NO.	SENSOR
5	SENSOR IN 1
6	SENSOR IN 1 GND
7	SENSOR IN 2
8	SENSOR IN 2 GND
9	SENSOR IN 3
10	SENSOR IN 3 GND
11	SENSOR IN 4
12	SENSOR IN 4 GND
13	RELAY OUTPUT +
14	RELAY OUTPUT -

I/O ポートの接続方法

ワイヤー (AWG No.26 ~ 20) を接続したい穴の上、または下のスロットにマイナスドライバーを差し込み、ワイヤーを差し込んでから、マイナスドライバーを引き抜く。

ご注意

マイナスドライバーは、極端に強く差し込まないでください。故障の原因となります。

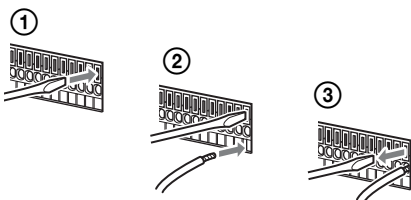

同じ手順で、必要なワイヤーをすべて接続します。

オーディオ出力への配線図

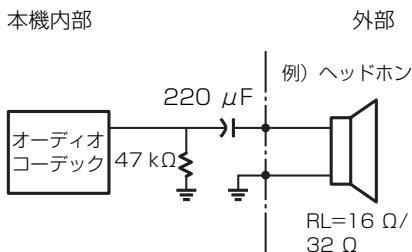

センサー入力への配線図

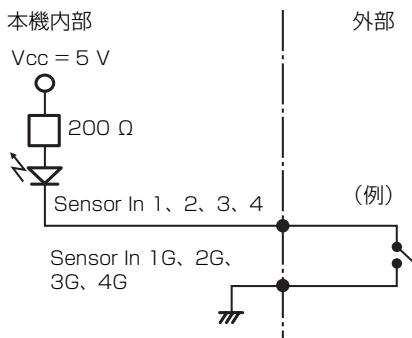

リレー出力への配線図

本機内部

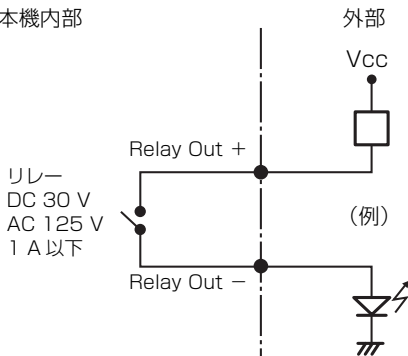

故障かな？と思ったら

まず初めに、下記の項目をもう一度チェックしてみてください。それでも解決しないときは、お買い上げ店またはソニー業務用商品相談窓口にご相談ください。

本機が起動しない

- 電源コードが正しく接続されているか確認してください。
- お使いのコンセントに他の機器を接続してみるなどして、コンセントが通電しているか確認してください。

モニターに何も表示されない

- 電源コードが正しく接続されているか確認してください。
- モニターケーブルが正しく接続されているか確認してください。モニターがモニター端子に接続されているか確認してください。

外部接続機器が正しく動作しない

- ケーブルが正しく接続されているか、ピンが折れたり曲がっていないかなどを確認してください。

USB 接続した機器が動作しない

- USB フラッシュメモリーは、USB 2.0 マスストレージに対応しています。USB 2.0 マスストレージでも USB HDD や CD/DVD ドライブには対応していません。USB フラッシュメモリー以外のマスストレージデバイスは接続

しないでください。また、USB 2.0 マスストレージの USB フラッシュメモリーでも一部の製品によっては、データの書き込みの際にエラーとなる可能性があります。書き込みの際にエラーが発生した場合には、別の機種 of USB フラッシュメモリーをお使いください。

- USB デバイスを正しくご使用いただくために、USB ハブ経由などでなく本機の USB コネクタに直接接続してお使いください。USB ハブ、延長ケーブル経由でご使用の場合は、動作保証いたしません。
- 接続する USB 機器の説明書を参照してください。

NETWORK LED が点灯しない

- ネットワークケーブルが正しく接続されているか確認してください。

ハードディスクにアクセスできない

- ハードディスクへのアクセスが頻繁になると、HDD LED が高速で点滅するため、ゆっくりと点灯しているように見えます。

すぐに温度が上昇する

- 本機を段積みして使用していると、互いの発熱で非常に熱くなります。段積みしたり、発熱物の上に置いたり、狭い所に押し込んだりしないでください。

仕様

NSR-S10/S20

外部コネクター

前面	USB : USB 2.0 (1)
背面	モニター出力 : アナログ RGB (ミニ D-SUB 15 ピン) (1)
	LAN 端子 (1000Base-T/ 100Base-TX/10Base-T) (RJ-45) (2)
	USB : USB 2.0 (2)
	e-SATA 端子 (1)
	オーディオ入力 (マイク) (応答周波数 4 kHz、サン プルレート 8 kHz、入力 信号レベル 1 Vrms、入力 抵抗 10 kΩ) (1) (将来拡張 用)
	オーディオ出力 (出力レベル 30 Vrms (RL = 32 Ω)、 60 Vrms (RL = 16 Ω)、 フルスケール出力電圧 1 Vrms、出力インピーダン ス 16/32 Ω、出力チャン ネル 1 (モノラル)) (1)
	センサー入力 (DC 5 V ~ 6 V デバイス対応、フォト カップラー入力、本体と は電氣的に絶縁) (4)
	リレー出力 (最大 DC30 V、 AC125 V 1 A) (メカニカルリレー出力、 本体とは電氣的に絶縁) (1)

使用環境

動作温度：5℃～40℃

動作湿度：20%～80%（最大湿球温度：
30℃）
（結露のないこと）

保存温度：-20℃～+60℃

保存湿度：20%～90%（最大湿球温度
35℃、結露のないこと）

電源・その他

電源：DC 12 V

消費電流：最大 4.0 A

AC アダプター：AC 100-240 V～
50/60 Hz

外形寸法：245 (W) × 53 (H) × 160
(D) mm（突起含まず）

本体重量：約 1.4 kg（HDD 0.6 kg を含
む）

付属品

AC アダプター (1)

電源コード (1)

SATA ケーブル (1)（HDD が内蔵され
ていないモデルのみ）

SATA 電源ケーブル (1)（HDD が内蔵
されていないモデルのみ）

ケーブルクランプ (1)

赤外線リモートコントロールユニット (1)

設置説明書（本書）(1)

CD-ROM（ファーストステップガイド、
ユーザーガイド）(1)

保証書 (1)

仕様および外観は、改良のため予告なく
変更することがありますが、ご了承ください。
さい。

重要

本機は安全規格用の型番として
AVOM001 または AVOM002 を用いてい
ます。この番号は電圧・電流定格が表示
された本体上の定格ラベルに記載してあ
ります。

この装置は、クラス B 情報技術装置です。
この装置は、家庭環境で使用することを目的
としていますが、この装置がラジオやテレビ
ジョン受信機に近接して使用されると、受信
障害を引き起こすことがあります。
取扱説明書に従って正しい取り扱いをして
下さい。

VCCI-B

- ・必ず事前に記録テストを行い、正常に記録
されていることを確認してください。本機
や記録メディア、外部ストレージなどを使用
中、万一これらの不具合により記録され
なかった場合の記録内容の補償について
は、ご容赦ください。
- ・お使いになる前に、必ず動作確認を行って
ください。故障その他に伴う営業上の機会
損失等は保証期間中および保証期間経過後
にかかわらず、補償はいたしかねますので
ご了承ください。

AVERTISSEMENT

Afin de réduire les risques d'incendie ou d'électrocution, ne pas exposer cet appareil à la pluie ou à l'humidité.

Afin d'écartier tout risque d'électrocution, garder le coffret fermé. Ne confier l'entretien de l'appareil qu'à un personnel qualifié.

AVIS IMPORTANT

Cet équipement correspond au modèle N° en ce qui concerne les certifications de conformité réglementaires. Le numéro de référence est indiqué sur l'étiquette du numéro de modèle de votre produit ainsi que la tension nominale et le courant nominal.

Nom du modèle et numéro de type pour la commande

Informations de commande	Numéro de modèle pour la certification
Modèle NSR-S10/S20 1 disque dur	AVOM001
Modèle NSR-S10/S20 Pas de disque dur	AVOM002

AVERTISSEMENT

Utilisez l'adaptateur d'alimentation CA fourni avec l'appareil en tant que source d'alimentation électrique.

Fabricant: Sony

N° de type: NSR-AC1

Une source d'alimentation différente peut s'avérer dangereuse et présenter, par exemple, un risque d'incendie.

Le dispositif de coupure de l'appareil est la fiche secteur de l'adaptateur CA.

La fiche secteur de cet appareil doit être utilisée pour couper l'alimentation secteur.

Veillez vous assurer que la prise est installée à proximité de l'appareil et qu'elle

est facilement accessible. En cas d'anomalie, débranchez la fiche secteur.

AVIS

Utilisez l'ensemble de cordon d'alimentation approuvé par l'organisme de test approprié pour les pays spécifiques où l'appareil est utilisé.

ATTENZIONE - porta LAN

Per motivi di sicurezza, non collegare la porta LAN a dispositivi di rete a tensione eccessivamente elevata.

Installation de la pile (télécommande infrarouge)

Une pile au lithium de type CR2025 est fournie pour la télécommande infrarouge. Pour éviter le risque d'explosion, utilisez toujours le même type de pile au lithium.

ATTENTION

Il y a danger d'explosion s'il y a un remplacement incorrect de la batterie. Remplacer uniquement avec une batterie du même type ou d'un type équivalent recommandé par le constructeur. Mettre au rebut les batteries usagées conformément aux instructions du fabricant.

Pour les clients au Canada

Cet appareil numérique de la classe B est conforme à la norme NMB-003 du Canada.

Pour les clients en Europe

Le fabricant de ce produit est Sony Corporation, 1-7-1 Konan, Minato-ku, Tokyo, Japon.

Le représentant autorisé pour EMC et la sécurité des produits est Sony Deutschland GmbH, Hedelfinger Strasse 61, 70327 Stuttgart, Allemagne. Pour toute question concernant le service ou la garantie, veuillez consulter les adresses indiquées dans les documents de service ou de garantie séparés.

Table des matières

Précautions d'utilisation	54
Vue d'ensemble	56
Vérification du contenu de l'emballage	57
Conditions requises du système	58
Utilisation du manuel sur CD-ROM	60
Préparatifs	60
Lecture du manuel sur CD-ROM	60
Caractéristiques et fonctions	61
Panneau avant	61
Panneau arrière	61
Télécommande infrarouge	62
Configuration	65
Configuration de l'appareil	65
Raccordement de chaque dispositif	66
Raccordement d'un dispositif de stockage e-SATA	66
Raccordement des caméras réseau	67
Raccordement de l'adaptateur CA	67
Mise sous tension et enregistrement des caméras	68
Réglages nécessitant une configuration individuelle	71
Port d'E/S	72
Dépannage	73
Caractéristiques techniques	74
NSR-S10/S20	74

Marques commerciales

- « IPELA » et **IPELA** sont des marques de fabrique de Sony Corporation.

Les autres noms de produits ou de systèmes mentionnés dans ce document sont des marques de fabrique ou des marques déposées de leurs propriétaires respectifs. Par conséquent, les symboles ® ou ™ ne sont pas utilisés dans le texte.

- La reproduction ou la duplication, en tout ou partie, du logiciel ou du manuel d'utilisation fourni avec l'enregistreur, ainsi que le prêt ou la location du logiciel, sans l'autorisation du détenteur des droits, sont interdits par la loi sur le droit d'auteur.
- Sony décline toute responsabilité pour des dommages, des pertes de revenu, ou toute réclamation d'une tierce partie provenant de l'utilisation de l'enregistreur ou du logiciel fourni.
- Pour en savoir plus sur les termes et les conditions de la garantie de l'enregistreur, consultez la carte de garantie incluse dans le paquet.
- Le logiciel fourni avec l'enregistreur ne peut pas être utilisé avec d'autres enregistreurs.
- Il est impossible d'installer dans l'équipement un autre logiciel que celui fourni par Sony pour être utilisé avec cet équipement.
- Notez que les caractéristiques de l'enregistreur et du logiciel fourni sont sujettes à modifications sans préavis pour amélioration.

FR

Décharge de responsabilité pour les contenus enregistrés

Sony Corporation décline toute responsabilité quelle qu'elle soit pour de quelconques problèmes provenant d'une panne d'enregistrement, ou d'un dommage ou d'un effacement du contenu enregistré sur cet appareil, quelle qu'en soit la raison. Cela inclut les réclamations pour un dédommagement du contenu enregistré, et pour tout dommage concomitant ou indirect. Sony Corporation ne réparera, ne restaurera ou ne dupliquera aucun contenu enregistré. Votre utilisation de ce produit est sujette à ces conditions.

Précautions d'utilisation

Importantes informations concernant la sécurité

- Veillez bien à raccorder l'appareil à une source d'alimentation conforme à ses caractéristiques.
- Utilisez uniquement le cordon d'alimentation fourni. N'enroulez pas le cordon d'alimentation et ne le regroupez pas avec d'autres cordons. Ne superposez pas les connexions. Le non-respect des courants nominaux entraîne un risque d'incendie ou d'autres accidents.
- N'utilisez pas l'appareil si son couvercle ou son boîtier est ouvert ou a été retiré. Sinon, il existe un risque d'incendie ou de choc électrique. N'essayez pas d'ouvrir le couvercle ou le boîtier vous-même. Contactez toujours votre fournisseur, s'il est nécessaire d'ouvrir l'appareil.

Importantes informations concernant l'installation

Endroits où l'appareil peut être utilisé/rangé

Pour prolonger la durée de vie de l'appareil, évitez de l'utiliser ou de le ranger dans les endroits suivants :

- endroits soumis à des températures extrêmes. (Je suis les spécifications de cet appareil par tous les moyens et s'il vous plaît l'utilisez.) ;
- endroits exposés de manière prolongée à la lumière directe du soleil et près d'appareils de chauffage. (Notez que la température d'été à l'intérieur d'une voiture fermée peut dépasser +50 °C/ +122 °F) ;
- endroits très humides ou poussiéreux ;

- endroits soumis à de fortes vibrations ;
- endroits soumis à de forts champs magnétiques ;
- à proximité d'émetteurs radio ou TV produisant un fort champ magnétique.

N'empilez pas les appareils et ne placez pas l'appareil sur d'autres objets générant de la chaleur

Lorsqu'un appareil est empilé sur un autre appareil, la chaleur générée par les deux appareils peut être extrêmement élevée.

N'empilez pas les appareils les uns sur les autres et ne placez pas l'appareil sur d'autres objets pouvant générer de la chaleur.

N'obstruez pas les orifices de ventilation

- Les orifices de ventilation sur les côtés de l'appareil empêchent toute surchauffe interne. Laissez toujours un espace libre des deux côtés ainsi que derrière et au-dessus de l'appareil.
- N'utilisez pas l'appareil dans un endroit fermé ou tout autre espace confiné.

Utilisez l'appareil en position horizontale

- L'appareil est conçu pour fonctionner uniquement à l'horizontale.
- N'installez pas l'appareil sur une surface inclinée et protégez l'appareil contre tout choc.
- Si l'appareil tombe ou s'il est sujet à des chocs violents, il risque d'être sérieusement endommagé.

Entretien

- Avant de nettoyer l'appareil ou d'effectuer toute autre tâche d'entretien, déconnectez le cordon d'alimentation de la prise murale.
- Pour nettoyer l'appareil, essuyez légèrement le boîtier et les panneaux à l'aide d'un chiffon sec. Pour éliminer les taches tenaces, humidifiez légèrement le chiffon avec un détergent neutre non

agressif, puis essuyez à l'aide d'un chiffon sec.

- N'utilisez pas de nettoyeur à l'alcool, de solvant, d'essence, d'insecticide ou d'autre substance volatile, car cela risque d'attaquer la finition et d'entraîner une décoloration.

Transport

Utilisez le matériel d'emballage d'origine ou un emballage similaire pour protéger l'appareil des chocs.

Précautions pour les appareils avec lecteur de disque dur intégré

Cet appareil est équipé d'un lecteur de disque dur (HDD) interne. Il s'agit d'un appareil de précision. En cas de choc, de vibrations, d'électricité statique et de température ou d'humidité élevée, une perte de données risque de se produire. Observez attentivement les précautions suivantes lors de l'installation et de l'utilisation de l'appareil.

Protection contre les chocs et les vibrations

En cas de chocs ou de vibrations, le lecteur de disque dur risque d'être endommagé et une perte de données est susceptible de se produire.

- Lors du transport de l'appareil, utilisez le matériel d'emballage spécifié. Lors du transport sur un diable ou un autre appareil similaire, utilisez un type de dispositif amortissant les vibrations excessives. Les chocs et vibrations excessifs risquent d'endommager le lecteur de disque dur.
- Ne déplacez jamais l'appareil lorsque celui est sous tension.
- Ne retirez pas les panneaux ou les parties externes de l'appareil.
- Si vous placez l'appareil sur le sol ou sur toute autre surface, vérifiez qu'il est

équipé des pieds spécifiés et posez l'appareil avec précaution. En l'absence de pieds, commencez par monter les pieds spécifiés.

- Ne placez pas l'appareil près d'autres appareils susceptibles de provoquer des vibrations.

Attendez 30 secondes après avoir mis l'appareil hors tension

Les plateaux à l'intérieur du lecteur de disque dur intégré continuent à tourner pendant un court instant après la mise hors tension et les têtes de lecture se trouvent en position dangereuse. Pendant ce court instant, l'appareil est plus sensible aux chocs et aux vibrations qu'en fonctionnement normal. Evitez de soumettre l'appareil à des chocs, même très légers, pendant au moins 30 secondes après la mise hors tension. Ensuite, le disque dur s'arrête complètement et l'appareil peut être déplacé.

Précautions relatives à la température et à l'humidité

Utilisez et rangez l'appareil uniquement dans des endroits respectant les plages de températures et d'humidité spécifiées. (Je suis les spécifications de cet appareil par tous les moyens et s'il vous plaît l'utilisez.)

En cas de lecteur de disque dur défectueux

Même si le lecteur de disque dur intégré montre des signes de problème de fonctionnement, veuillez observer toutes les précautions ci-dessus. Cela évitera d'aggraver les dommages jusqu'à ce que le problème puisse être diagnostiqué et corrigé.

Remplacement du disque dur et d'autres consommables

Le disque dur et la batterie de l'appareil sont des consommables qui doivent être régulièrement remplacés. En situation de fonctionnement à température ambiante, le

cycle de remplacement recommandé est d'environ deux ou trois ans. Mais ce cycle de remplacement ne représente qu'une indication et ne garantit pas la durée de vie de ces consommables. Pour plus de détails sur le remplacement de ces pièces, veuillez contacter votre revendeur.

Précautions pour l'utilisation de dispositifs USB

- Cet appareil prend en charge les dispositifs de stockage de masse USB 2.0. Cependant, il ne prend pas en charge les lecteurs CD/DVD et les disques durs de stockage de masse USB 2.0. Ne raccordez pas de dispositifs de stockage de masse autres que des dispositifs de mémoire USB à l'appareil. Sachez que des erreurs peuvent tout de même se produire lors de l'écriture de données sur un dispositif de mémoire de stockage de masse USB 2.0, selon le type de dispositif utilisé. Si des erreurs se produisent lors de l'écriture de données, utilisez un autre type de dispositif de mémoire flash USB.
- Pour garantir un bon fonctionnement des dispositifs USB, évitez de raccorder les dispositifs à l'aide d'un concentrateur USB. Raccordez les dispositifs directement aux connecteurs USB de l'appareil. Le fonctionnement n'est pas garanti quand les dispositifs sont raccordés à l'aide d'un concentrateur USB, un commutateur USB ou un câble d'extension.

Vue d'ensemble

Le NSR-S10/S20 est un enregistreur de surveillance réseau pour des caméras réseau. Le serveur vous permet de surveiller et d'enregistrer des images JPEG, MPEG-4 et H.264 à partir de caméras de réseau par l'intermédiaire du réseau. Le serveur vous permet également de rechercher et de lire facilement des images enregistrées précédemment.

Gestion et pilotage de caméras compatibles à partir d'emplacements distants

Vous pouvez gérer, contrôler et afficher les images à partir de maximum quatre caméras en réseau avec le NSR-S10 et huit caméras en réseau avec le NSR-S20. Vous pouvez panoramiquer, incliner et zoomer avec des caméras compatibles.

Des disques durs de grande capacité permettent des enregistrements de longue durée

Les modèles avec des disques durs internes sont équipés d'une grande capacité de stockage permettant d'enregistrer pendant des périodes prolongées. De plus, l'appareil vous permet de raccorder des dispositifs de stockage prenant en charge l'interface e-SATA.

Surveillance à partir d'un navigateur

Vous pouvez accéder au NSR à partir d'un navigateur, qui peut ensuite être utilisé pour surveiller les images.

Autres caractéristiques

- Le NSR peut faire des enregistrements enr. continu, détection de mouvement et d'alarme, entre autres.

- Recherches d'images enregistrées par date et heure, capteurs, détection de mouvement, perte de signal vidéo, etc.
- L'enregistrement et la lecture ¹⁾ audio de caméras compatibles sont aussi pris en charge.

1) Des haut-parleurs ou des amplificateurs audio en option sont requis.

Important

- Ce manuel décrit l'installation et la configuration initiale de cet appareil. Pour les détails sur les différents paramètres de cet appareil, consultez le guide des premiers pas (PDF) et le guide de l'utilisateur (PDF).
- Pour les détails sur les conditions système pour les ordinateurs, les modèles de caméras compatibles et les importantes notifications, reportez-vous à la note de mise à jour (PDF). Vous pouvez télécharger la note de mise à jour à partir de l'URL suivant.
http://www.sony.co.jp/Products/NSR/NSR-S_ReleaseNote_E.pdf

Vérification du contenu de l'emballage

Après l'ouverture du carton, assurez-vous d'avoir tous les éléments énumérés ci-dessous. Si l'un des accessoires manque, contactez votre revendeur Sony.

- Unité principale (1)

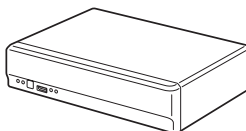

- Adaptateur CA (1)

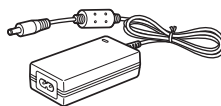

- Attache de câble (1)

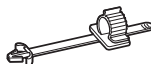

- Télécommande infrarouge (1)

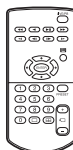

- Manuel d'installation (ce manuel) (1)
- CD-ROM (guide des premiers pas, guide de l'utilisateur) (1)
- Brochure de garantie (1)

Remarques

- Le carton peut contenir d'autres manuels et documents qui ne sont pas énumérés ci-dessus.

- Le carton et les matériaux d'emballage peuvent être utilisés si vous avez besoin de déplacer ou transporter l'appareil. Conservez ces matériaux pour une utilisation future.

Conditions requises du système

Le matériel nécessaire à l'utilisation de cet enregistreur est le suivant.

- Moniteur¹⁾
- Caméra réseau Sony
- Contactez votre revendeur pour en savoir plus sur les caméras réseau compatibles Sony.
- Clavier USB²⁾
- Souris USB³⁾
- Commutateur réseau
- Câble 1000Base-T/100Base-TX/10Base-T
- Dispositif mémoire flash USB⁴⁾

1) Cet appareil prend en charge les écrans d'ordinateurs qui prennent en charge l'entrée RVB analogique.

2) Utilisez un clavier USB avec un câble. Cependant, il se peut que les touches autres que les touches standard ne fonctionnent pas. Il se peut aussi que les claviers USB infrarouges ou sans fil ne fonctionnent pas correctement.

3) Utilisez une souris USB avec un câble. Les souris sans fil ou à infrarouge peuvent ne pas fonctionner correctement. Des fonctions telles que les opérations à trois boutons ou à molette peuvent aussi fonctionner de manière incorrecte.

4) Nécessaire lors de la sauvegarde d'informations de système, comme avec les journaux.

- Cet appareil prend en charge les dispositifs de stockage de masse USB 2.0. Cependant, il ne prend pas en charge les lecteurs CD/DVD et les disques durs de stockage de masse USB 2.0. Ne raccordez pas de dispositifs de stockage de masse autres que des dispositifs de mémoire flash USB à l'appareil. Sachez que des erreurs peuvent tout de même se produire lors de l'écriture de données sur un dispositif de mémoire de stockage de masse USB 2.0, selon le type de dispositif utilisé. Si des erreurs se

produisent lors de l'écriture de données,
utilisez un autre type de dispositif mémoire
flash USB.

Remarque

Même si aucun clavier USB n'est raccordé,
le clavier logiciel à l'écran peut être utilisé.

Utilisation du manuel sur CD-ROM

Le CD-ROM fourni contient les manuels (guide des premiers pas, guide de l'utilisateur) pour NSR (en japonais, anglais, français, allemand, italien, espagnol et chinois simplifié). Les copies de ces manuels sont créées au format PDF (Portable Document Format).

Préparatifs

L'un des programmes suivants doit être installé sur votre ordinateur afin d'utiliser les manuels de fonctionnement contenus sur le CD-ROM.

- Adobe Reader Version 6.0 ou supérieure

Remarque

Si Adobe Reader n'est pas installé, vous pouvez le télécharger à l'adresse suivante : <http://www.adobe.com/>

Adobe et Adobe Reader sont des marques commerciales d'Adobe Systems Incorporated aux Etats-Unis et/ou dans d'autres pays.

Lecture du manuel sur CD-ROM

Pour lire le manuel sur le CD-ROM, procédez comme suit.

- 1** Insérez le CD-ROM dans votre lecteur de CD-ROM.
Les manuels sont enregistrés dans le dossier Manual.
- 2** Sélectionnez et cliquez sur le manuel que vous souhaitez lire.

Remarque

Il arrive, en raison de la version d'Adobe Reader que vous utilisez, que le fichier ne s'affiche pas correctement. Si le fichier ne s'affiche pas correctement, téléchargez la dernière version d'Adobe Reader à partir de l'adresse mentionnée dans la section « Préparatifs ».

Attention

Si vous perdez le CD-ROM ou si vous ne pouvez pas le lire pour quelque raison que ce soit, vous pouvez acheter un nouveau CD-ROM. Contactez votre représentant commercial Sony le plus proche.

Caractéristiques et fonctions

Panneau avant

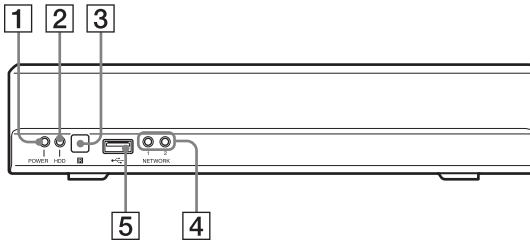

1 Diode POWER

S'allume en vert lorsque l'appareil est sous tension.

2 Diode HDD

Clignote en vert lors des accès aux disques durs internes.

3 Capteur infrarouge

Reçoit des signaux de la télécommande infrarouge.

4 Diode NETWORK (1, 2)

S'allume en vert en cas d'activité au connecteur LAN correspondant à l'arrière du NSR.

5 Connecteur USB

Utilisez ce connecteur pour raccorder un clavier USB, une souris USB ou une mémoire flash USB au NSR.

Panneau arrière

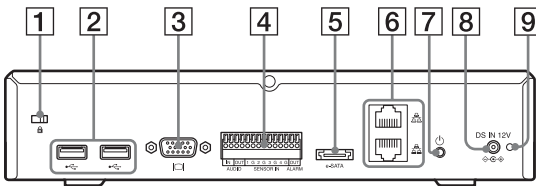

1 Logement de sécurité

Fixez ici un câble antivol.

2 Connecteur USB

Utilisez ce connecteur pour raccorder un clavier USB, une souris USB ou une mémoire flash USB au NSR.

3 Connecteur moniteur

Utilisez ce connecteur pour raccorder un moniteur.

4 Port d'E/S

Utilisez ce connecteur pour raccorder l'audio, les entrées de capteur et les sorties relais.

Pour les détails et schémas de connexion des entrées de capteur, consultez « Port d'E/S » (page 72).

5 Connecteur e-SATA

Utilisez ce connecteur pour raccorder des dispositifs de stockage prenant en charge l'interface e-SATA.

6 Connecteurs LAN (1, 2)

Utilisez ces connecteurs pour raccorder des câbles réseau 10 Base-T, 100 Base-TX ou 1000 Base-T.

Le connecteur du haut est LAN2 et celui du bas LAN1.

LAN1 : Caméra réseau

LAN2 : Caméra réseau (LAN2 ne peut être utilisé que lors de l'utilisation d'un segment différent pour LAN1.)

ATTENTION aux ports LAN

Pour des raisons de sécurité, ne raccordez pas les ports LAN à un dispositif réseau pouvant avoir une tension excessive.

Suivez les instructions pour les ports ci-dessus.

7 Commutateur d'alimentation

Appuyez sur ce commutateur pour mettre l'appareil sous tension.

Remarque

Bien que ce commutateur puisse être utilisé pour forcer la mise hors tension de l'appareil, dans des circonstances normales il est préférable d'utiliser la commande d'arrêt à l'écran.

8 Connecteur DC IN (12 V)

Utilisez ce connecteur pour raccorder l'adaptateur CA.

9 Orifice pour l'attache de câble

Fixez ici l'attache de câble fournie pour éviter que le cordon d'alimentation ne se débranche.

Télécommande infrarouge

Si vous appuyez sur une touche de la télécommande infrarouge quand la télécommande est dirigée vers le capteur infrarouge de l'unité principale, alors l'unité principale exécutera l'opération correspondant à cette touche.

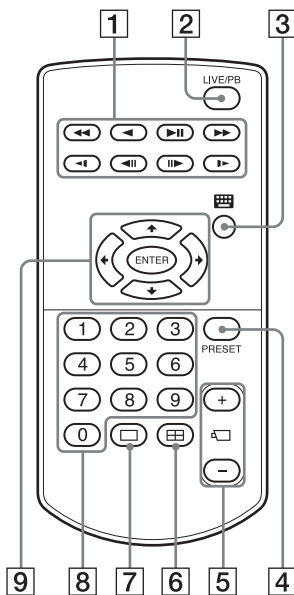

1 Touche de lecture

Utilisez cette touche pour lire des images enregistrées.

Touche ◀◀ (Retour rapide en arrière)

Utilisez cette touche pour effectuer un retour rapide en arrière. (2x, 4x, 8x, 16x, 32x, 64x la vitesse)

Touche ◀ (Lecture arrière)

Utilisez cette touche pour lire des images enregistrées en arrière.

Touche ▶▶ (Lecture/Pause)

Pendant la pause : Utilisez cette touche pour lancer la lecture. (1x la vitesse)

Pendant la lecture : Utilisez cette touche pour mettre en pause la lecture.

Touche ▶▶▶ (Avance rapide)

Utilisez cette touche pour effectuer une avance rapide. (2x, 4x, 8x, 16x, 32x, 64x la vitesse)

Touche ◀◀ (Retour lent en arrière)

Utilisez cette touche pour effectuer un retour lent en arrière. (1/2 de la vitesse, 1/4 de la vitesse)

Touche ◀▶▶ (Précédent)

Utilisez cette touche pour reculer d'une image.

Touche ▶▶▶ (Avance lente)

Utilisez cette touche pour effectuer une avance lente. (1/2 de la vitesse, 1/4 de la vitesse)

Touche ▶▶▶▶ (Suivant)

Utilisez cette touche pour avancer d'une image.

2 Touche LIVE/PB

Utilisez cette touche pour basculer entre l'affichage des images en direct et celui des images enregistrées.

3 Touche  (Clavier logiciel)

Utilisez cette touche pour afficher le clavier logiciel utilisé pour la saisie de texte.

4 Touche PRESET

Utilisez cette touche pour déplacer la caméra vers une position prédéfinie.

5 Touche + / - (Numéro de caméra)

Utilisez ces touches pour basculer entre les caméras pour la sélection.

Appuyez sur la touche [+] pour sélectionner le numéro de caméra suivant et sur la touche [-] pour sélectionner le numéro de caméra précédent.

6 Touche  (Disposition 2 x 2)

Cette touche permet de passer à la disposition d'écran 2 x 2 (4 écrans).

7 Touche  (Disposition 1 x 1)

Cette touche permet de passer à la disposition d'écran 1 x 1 (1 écran).

8 Touches numériques

Utilisez ces touches pour saisir des nombres.

9 Touches de sélection d'opérations

Utilisez ces touches pour sélectionner des éléments, etc.

Touche ▲

Utilisez cette touche pour déplacer le curseur de mise au point vers le haut afin de sélectionner un élément situé plus haut sur l'écran.

Touche ◀

Utilisez cette touche pour déplacer le curseur de mise au point vers la gauche afin de sélectionner un élément situé à gauche sur l'écran.

Touche ▼

Utilisez cette touche pour déplacer le curseur de mise au point vers le bas afin de sélectionner un élément situé plus bas sur l'écran.

Touche ➔

Utilisez cette touche pour déplacer le curseur de mise au point vers la droite afin de sélectionner un élément situé à droite sur l'écran.

Touche ENTER

Utilisez cette touche pour confirmer la sélection de l'élément actuel ou de l'écran de moniteur, et pour exécuter d'autres opérations.

Avant d'utiliser la télécommande infrarouge

Retirez la feuille isolante.

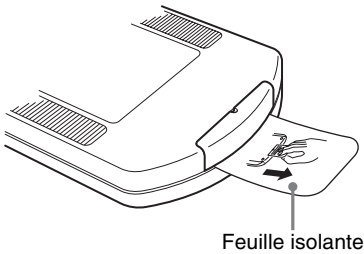

Remplacement de la pile au lithium de la télécommande infrarouge

La télécommande infrarouge utilise une pile standard CR2025 au lithium. N'utilisez pas d'autre pile que la CR2025.

- 1 Tout en maintenant le levier de verrouillage enfoncé (1), sortez le support de pile (2).

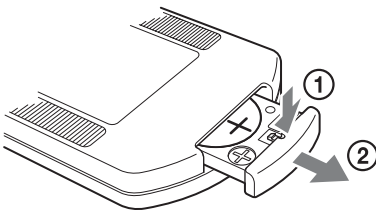

- 2 Insérez la pile avec le côté « + » tourné vers le haut (1) puis poussez le support de pile vers l'intérieur jusqu'à ce qu'il se mette en place en émettant un déclic (2).

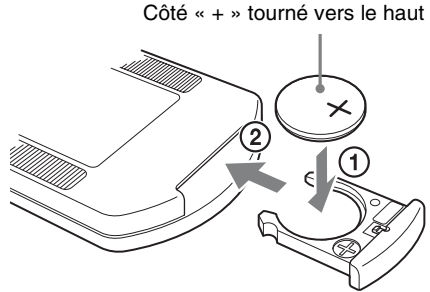

ATTENTION

Il y a danger d'explosion s'il y a un remplacement incorrect de la batterie. Remplacer uniquement avec une batterie du même type ou d'un type équivalent recommandé par le constructeur. Lorsque vous mettez la batterie au rebut, vous devez respecter la législation en vigueur dans le pays ou la région où vous vous trouvez.

Intervalle de remplacement de la pile

Lorsque la pile au lithium est faible, il se peut que l'appareil ne réponde pas même lorsque les touches sont enfoncées. La durée de vie moyenne d'une pile au lithium utilisée dans cet appareil est d'un an, mais elle peut varier en fonction de la fréquence d'utilisation de l'appareil. Si l'unité principale ne répond pas lorsque vous appuyez sur les touches de la télécommande, remplacez la pile et recommencez l'opération.

Configuration

Configuration de l'appareil

Décidez de l'endroit où installer l'appareil, puis raccordez l'ensemble de l'équipement. Dans ce manuel, un réseau local constitué uniquement du NSR, de caméras et d'un ordinateur client (si nécessaire) comme suit est utilisé en guise d'exemple pour les explications.

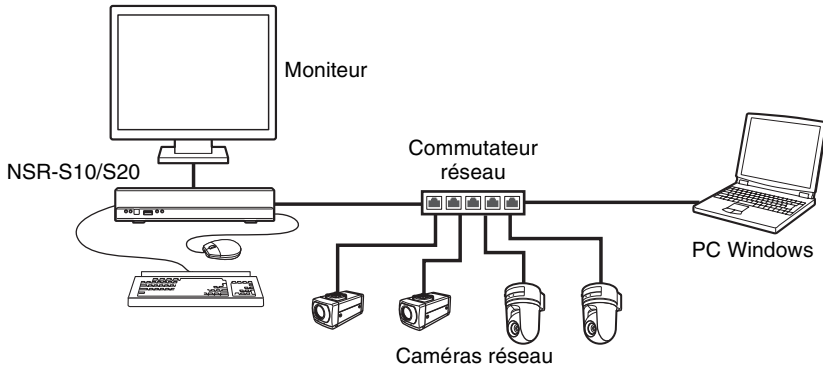

Attention

- Lors du raccordement à un réseau existant, assurez-vous de consulter le guide des premiers pas (PDF).
- Pour les détails sur les opérations à partir d'un ordinateur client, reportez-vous au guide de l'utilisateur (PDF).

Raccordement de chaque dispositif

Raccordez le moniteur, la souris USB et le clavier USB aux connecteurs appropriés sur le panneau avant de l'appareil.

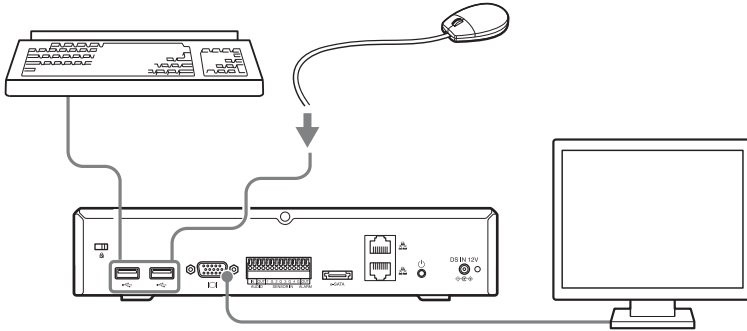

Raccordement d'un dispositif de stockage e-SATA

Utilisez le câble e-SATA lors de l'utilisation d'un dispositif de stockage e-SATA externe.

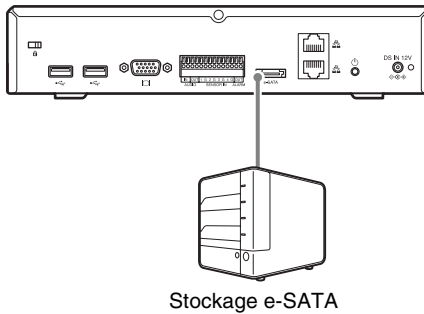

Attention

- Configurez les réglages nécessaires sur le dispositif de stockage e-SATA avant de le raccorder à cet appareil.
- Lorsque vous utilisez un dispositif de stockage e-SATA externe, consultez le guide des premiers pas (PDF).

Raccordement des caméras réseau

Raccordez les caméras réseau et l'appareil au même segment du réseau.
Lorsque vous utilisez un ordinateur client, raccordez-le au même segment du réseau.

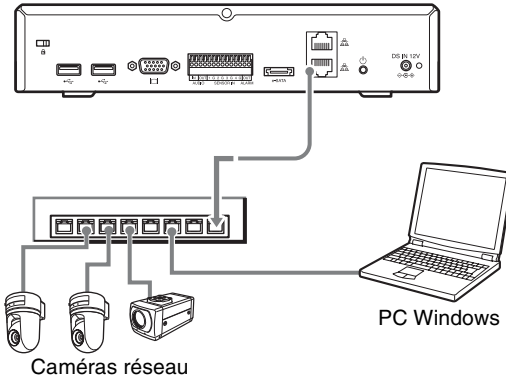

Raccordement de l'adaptateur CA

Raccordez l'adaptateur CA et le cordon d'alimentation.

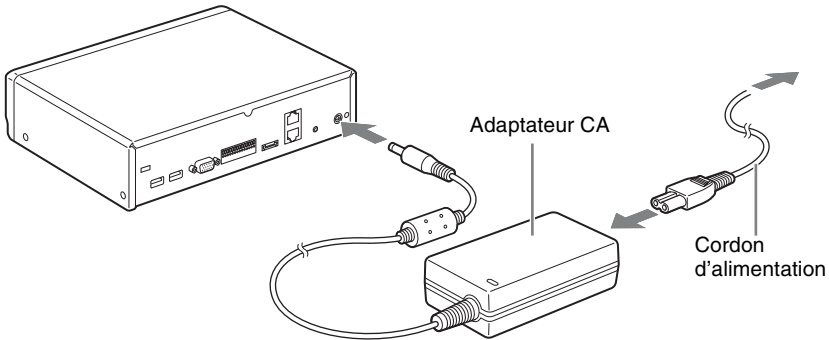

Fixez l'attache de câble pour éviter que la fiche ne se débranche.

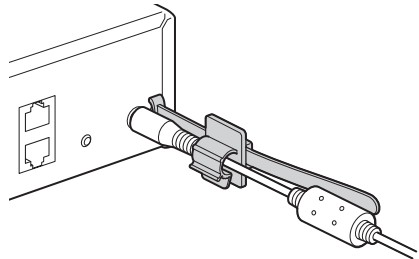

Mise sous tension et enregistrement des caméras

Après la mise sous tension du NSR, vous pouvez commencer à surveiller immédiatement si vous enregistrez les caméras automatiquement.

Remarque

L'appareil se met automatiquement sous tension lorsque le cordon d'alimentation de l'adaptateur CA est branché dans une prise de courant. Après la mise hors tension du NSR, soit par une opération à l'écran, soit au moyen du commutateur d'alimentation sur le panneau arrière, appuyez sur le commutateur d'alimentation pour remettre l'appareil sous tension.

1 Branchez le cordon d'alimentation de l'adaptateur CA dans la prise de courant.

L'appareil émet un bip sonore et la diode POWER sur le panneau avant s'allume en vert. Après une minute ou deux, le message « System Starting, Please Wait... » apparaît sur le moniteur.

L'écran « Main » s'affiche après le démarrage de l'appareil.

Remarque

- L'identifiant d'utilisateur et le mot de passe pour ouvrir la session du l'écran « Main » sont les suivants :
Identifiant d'utilisateur par défaut : admin
Mot de passe par défaut : admin
- Pour les détails sur la façon de modifier les réglages d'ouverture de session automatique, consultez la section « Réglages relatifs au système » du guide de l'utilisateur (PDF).

Les caméras raccordées au même segment du réseau sont automatiquement localisées et enregistrées sur le NSR et les images de ces caméras apparaissent sur l'écran « Main ».

Exemple d'écran : NSR-S10

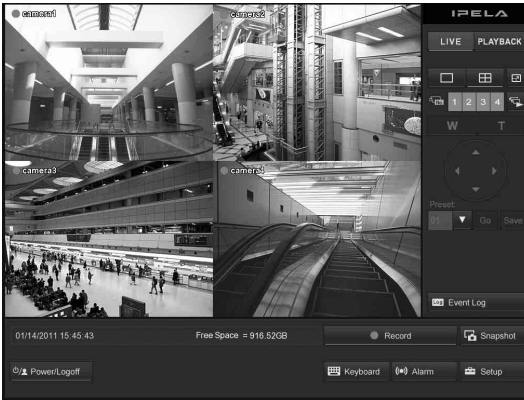

L'enregistrement continu démarre automatiquement une fois que les caméras sont enregistrées.

Remarques

- Seules les caméras Sony seront localisées et enregistrées.
- Seules les caméras dont les paramètres d'adresse IP n'ont pas été modifiés par rapport aux valeurs d'usine par défaut seront localisées et enregistrées. Pour enregistrer des caméras dont les adresses IP ont été modifiées, remettez les paramètres d'adresse IP de la caméra sur les valeurs par défaut et redémarrez le NSR.
- Lorsque plusieurs caméras sont raccordées, elles sont enregistrées dans l'ordre de leur emplacement et il est possible d'enregistrer jusqu'à quatre caméras pour le NSR-S10 et jusqu'à huit caméras pour le NSR-S20.

Les raccordements sont ainsi terminés.

Vous pouvez à présent consulter le guide des premiers pas (PDF) pour procéder à une vérification du fonctionnement et à d'autres opérations de configuration.

Attention

Lors du raccordement à un réseau existant, assurez-vous de consulter le guide des premiers pas (PDF).

Important

Vous pouvez télécharger la dernière version du microprogramme pour le NSR-S10/S20 à partir de l'URL suivant.

Pour la procédure de mise à jour du microprogramme, reportez-vous au mode d'emploi (PDF).

<http://www.sony.co.jp/Products/NSR/NSR-S.zip>

Valeurs de réglage pour l'enregistrement automatique

Les caméras sont enregistrées avec les valeurs de paramétrage suivantes.

Pour la surveillance

	SNC-RZ25		SNC-RZ50		Série SNT		Modèle compatible 1280 × 720	Modèle compatible 1920 × 1080
	NTSC	PAL	NTSC	PAL	NTSC	PAL		
Taille vidéo	640 × 480		NTSC 704 × 480 PAL 704 × 576		640 × 480		640 × 480 ¹⁾	640 × 480 ¹⁾
Format vidéo	MPEG-4		MPEG-4		MPEG-4		MPEG-4	MPEG-4
Fréquence d'images	15		15	12	15	12	15	15
Qualité/ Débit binaire	1 024 kbps		1 024 kbps		1 024 kbps		1 024 kbps	1 024 kbps

1) Les caméras compatibles avec le mode 16:9 seulement sont enregistrées avec la valeur par défaut 640 × 368. Pour la valeur par défaut pour chaque modèle de caméra, reportez-vous à la note de mise à jour (PDF).

Pour l'enregistrement

	SNC-RZ25		SNC-RZ50		Série SNT		Modèle compatible 1280 × 720	Modèle compatible 1920 × 1080
	NTSC	PAL	NTSC	PAL	NTSC	PAL		
Taille vidéo	640 × 480		NTSC 704 × 480 PAL 704 × 576		NTSC 720 × 480 PAL 720 × 576		1280 × 720	1920 × 1080
Format vidéo	MPEG-4		MPEG-4		H.264		H.264	H.264
Fréquence d'images	15		15	12	15	12	10	10
Qualité/ Débit binaire	1 024 kbps		1 024 kbps		1 024 Kbps		2 048 kbps	3 072 kbps

Réglages nécessitant une configuration individuelle

Les fonctions suivantes sont désactivées ou ne sont pas configurées avec les réglages d'enregistrement automatique. Pour les détails sur l'activation de ces fonctions, reportez-vous au guide de l'utilisateur (PDF).

- Audio des caméras
- Entrée d'capteur
- Sortie relais

Port d'E/S

Distribution de contacts du port d'E/S

Entrée/sortie audio

Contact No.	AUDIO
1	AUDIO IN
2	AUDIO IN GND
3	AUDIO OUT
4	AUDIO OUT GND

Attention

AUDIO IN est destiné à des extensions futures et n'est pas pris en charge actuellement.

Entrée de capteur et sortie relais

Contact No.	SENSOR
5	SENSOR IN 1
6	SENSOR IN 1 GND
7	SENSOR IN 2
8	SENSOR IN 2 GND
9	SENSOR IN 3
10	SENSOR IN 3 GND
11	SENSOR IN 4
12	SENSOR IN 4 GND
13	RELAY OUTPUT +
14	RELAY OUTPUT -

Utilisation du réceptacle d'E/S

Insérez un petit tournevis plat dans la fente supérieure ou inférieure de l'emplacement où vous voulez placer un câble (AWG No. 26 à 20). Tenez le tournevis enfoncé et insérez le câble, puis relâchez le tournevis.

Attention

Ne forcez pas sur le tournevis lorsque vous l'insérez dans la fente. Sinon vous pourriez endommager l'appareil.

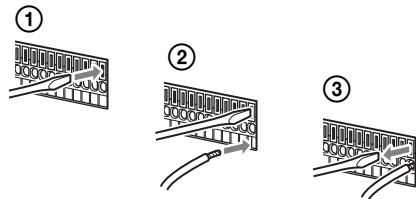

Répétez ce procédé pour connecter tous les câbles nécessaires.

Schéma de câblage pour la sortie audio



Schéma de câblage pour l'entrée de contact



Schéma de câblage pour la sortie relais

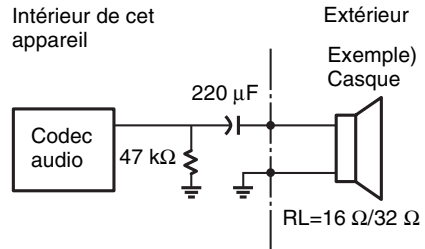

Dépannage

Avant de contacter votre revendeur ou un centre de service Sony, veuillez vérifier les éléments suivants. Si le problème persiste, veuillez les contacter.

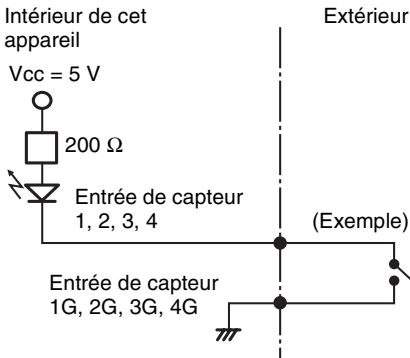
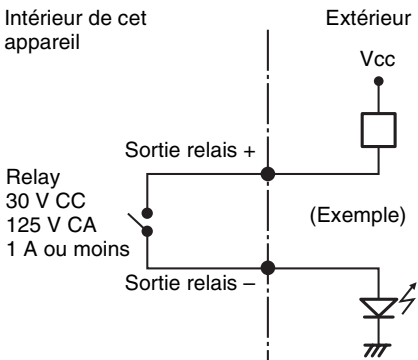
Le NSR ne fonctionne pas.

- Vérifiez que le câble d'alimentation est bien raccordé.
- Vérifiez que la prise est elle-même alimentée. Testez-la en branchant un autre dispositif.

Le moniteur reste vierge.

- Vérifiez que le cordon d'alimentation est bien raccordé.
- Vérifiez que le câble de moniteur est bien raccordé. Vérifiez que le moniteur est raccordé au connecteur de moniteur.

Le nouveau matériel externe ne fonctionne pas correctement.

- Vérifiez que les câbles du nouveau dispositif externe sont fermement connectés et que les broches ne sont pas courbées.

Un dispositif externe raccordé à un connecteur USB ne fonctionne pas.

- Cet appareil prend en charge les dispositifs de stockage de masse USB 2.0. Cependant, il ne prend pas en charge les lecteurs CD/DVD et les disques durs de stockage de masse USB 2.0. Ne raccordez pas de dispositifs de stockage de masse autres que des dispositifs de mémoire flash USB à l'appareil. Sachez que des erreurs peuvent tout de même se produire lors de l'écriture de données sur un dispositif de mémoire de stockage de masse USB 2.0, selon le type de dispositif utilisé. Si des erreurs se produisent lors de l'écriture de données,

utilisez un autre type de dispositif de mémoire flash USB.

- Pour garantir un bon fonctionnement des dispositifs USB, évitez de raccorder les dispositifs à l'aide d'un concentrateur USB. Raccordez les dispositifs directement aux connecteurs USB de l'appareil. Le fonctionnement n'est pas garanti quand les dispositifs sont raccordés à l'aide d'un concentrateur USB, un commutateur USB ou un câble d'extension.
- Consultez la documentation fournie avec le dispositif USB.

Le voyant LED NETWORK (réseau) ne s'allume pas.

- Vérifiez les connexions des câbles et des appareils du réseau.

Accès au disque dur impossible.

- En raison du clignotement rapide pendant les accès fréquents au disque dur, le voyant LED HDD peut sembler allumé en continu.

Le NSR s'échauffe rapidement.

- Lorsqu'un appareil est empilé sur un autre appareil, la chaleur générée par les deux appareils peut être extrêmement élevée. N'empilez pas les appareils les uns sur les autres, ne placez pas l'appareil sur d'autres objets pouvant générer de la chaleur et n'installez pas l'appareil dans des espaces restreints.

Caractéristiques techniques

NSR-S10/S20

Connecteurs externes

Avant USB : USB 2.0 (1)

Arrière Sortie moniteur :

RVB analogique (mini D-SUB 15 broches) (1)

LAN (1000Base-T/100Base-TX/10Base-T) (RJ-45) (2)

USB : USB 2.0 (2)

Connecteur e-SATA (1)

Entrée audio (MIC) (fréquence de réponse 4 kHz, taux d'échantillonnage 8 kHz, niveau du signal d'entrée 1 Vrms, résistance d'entrée 10 kilohms) (1) (sert à une extension ultérieure)

Sortie audio (niveau de sortie 30 Vrms (RL = 32 ohms), 60 Vrms (RL = 16 ohms), tension de sortie à pleine échelle 1 Vrms, impédance de sortie 16/32 ohms, canal de sortie 1 (mono) (1)

Entrée de capteur (compatible avec les dispositifs 5 V à 6 V CC, entrée de photocoupleur, isolée de l'unité principale) (4)

Sortie relais (maximum 30 V CC, 125 V CA, 1 A, sortie relais mécanique, isolée de l'unité principale) (1)

Environnement de fonctionnement

Température de fonctionnement : 5 °C à 40 °C (41 °F à 104 °F)

Humidité de fonctionnement : 20% à 80%
(température maximale de
bulbe humide : 30 °C (86 °F)
sans condensation)
Plage de température pour le stockage :
-20 °C à +60 °C (-4 °F à
+140 °F)
Plage d'humidité pour le stockage : 20% à
90% d'humidité relative
(température maximale de
bulbe humide : 35 °C/95 °F,
sans condensation)

Alimentation et divers

Alimentation : 12 V CC
Consommation de courant : Max. 4,0 A
Adaptateur CA : 100-240 V CA à 50/60 Hz
Dimensions : 245 × 53 × 160 mm
(9 ³/₄ × 2 ¹/₈ × 6 ³/₈ po) (L/H/P,
sans les parties saillantes)
Poids : Environ 1,4 kg (3,1 lb) (y compris
0,6 kg (1,3 lb) pour le disque
dur)

Accessoires fournis

Adaptateur CA (1)
Câble SATA (1) (uniquement pour les
modèles sans disque dur
interne)
Câble d'alimentation SATA (1)
(uniquement pour les modèles
sans disque dur interne)
Attache de câble (1)
Télécommande infrarouge (1)
Manuel d'installation (ce manuel) (1)
CD-ROM (guide des premiers pas, guide de
l'utilisateur) (1)
Brochure de garantie (1)

L'apparence et les caractéristiques sont
sujettes à modification sans préavis.

Remarques

- Effectuez toujours un essai d'enregistrement pour vérifier que l'enregistrement s'est fait correctement. Sony n'assumera pas de responsabilité pour les dommages de quelque sorte qu'ils soient, incluant mais ne se limitant pas à la compensation ou au remboursement, suite au manquement de cet appareil ou de son support d'enregistrement, de systèmes de mémoire extérieurs ou de tout autre support ou système de mémoire à enregistrer un contenu de tout type.
- Vérifiez toujours que l'appareil fonctionne correctement avant l'utilisation. Sony n'assumera pas de responsabilité pour les dommages de quelque sorte qu'ils soient, incluant mais ne se limitant pas à la compensation ou au remboursement, à cause de la perte de profits actuels ou futurs suite à la défaillance de cet appareil, que ce soit pendant la période de garantie ou après son expiration, ou pour toute autre raison quelle qu'elle soit.

WARNUNG

Um die Gefahr von Bränden oder elektrischen Schlägen zu verringern, darf dieses Gerät nicht Regen oder Feuchtigkeit ausgesetzt werden.

Um einen elektrischen Schlag zu vermeiden, darf das Gehäuse nicht geöffnet werden. Überlassen Sie Wartungsarbeiten stets nur qualifiziertem Fachpersonal.

WICHTIGER HINWEIS

Diesem Gerät wurde zu Zertifizierungszwecken die Modellnummer zugewiesen. Die Nummer ist gemeinsam mit der Nennspannung und Nennstromstärke auf dem Typenschild verzeichnet.

Bestellungs-Modellname und Typen-Nr.

Bestellinformationen	Zertifizierungs-Modell-Nr.
Modell NSR-S10/S20 1 HDD	AVOM001
Modell NSR-S10/S20 0 HDD	AVOM002

VORSICHT

Verwenden Sie ausschließlich das mitgelieferte Netzteil zur Stromversorgung.

Hersteller: Sony

Typ-Nr.: NSR-AC1

Bei Verwendung anderer Netzteile bestehen Brand- und andere Gefahren.

Um das Gerät vom Stromnetz zu trennen, ziehen Sie den Stecker des Netzteils aus der Steckdose.

Stellen Sie sicher, dass das Gerät in der Nähe einer leicht zugänglichen Steckdose installiert wird. Bei unnormalem Betriebsverhalten ziehen Sie den Stecker des Netzteils aus der Steckdose.

HINWEIS

Verwenden Sie nur das Netzkabel, welches für den Einsatzort von der entsprechend zuständigen Prüfstelle zugelassen ist.

VORSICHT bei einem LAN-Anschluss

Verbinden Sie den LAN-Anschluss aus Sicherheitsgründen nicht mit Netzwerkgeräten, bei denen die Gefahr von Überspannung besteht.

Installieren der Batterie (IR-Fernbedienung)

Für die IR-Fernbedienung liegt eine Lithiumbatterie vom Typ CR2025 bei.

Um Explosionsgefahr zu vermeiden, dürfen nur Lithiumbatterien dieses Typs verwendet werden.

VORSICHT

Explosionsgefahr bei Verwendung falscher Batterien. Batterien nur durch den vom Hersteller empfohlenen oder einen gleichwertigen Typ ersetzen. Verbrauchte Batterien entsprechend den Anweisungen des Herstellers entsorgen.

Für Kunden in Europa

Der Hersteller dieses Produkts ist Sony Corporation, 1-7-1 Konan, Minato-ku, Tokyo, Japan.

Der autorisierte Repräsentant für EMV und Produktsicherheit ist Sony Deutschland GmbH, Hedelfinger Strasse 61, 70327 Stuttgart, Deutschland. Bei jeglichen Angelegenheiten in Bezug auf Kundendienst oder Garantie wenden Sie sich bitte an die in den separaten Kundendienst- oder Garantiedokumenten aufgeführten Anschriften.

Für Kunden in Deutschland

Entsorgungshinweis: Bitte werfen Sie nur entladene Batterien in die Sammelboxen beim Handel oder den Kommunen.

Entladen sind Batterien in der Regel dann, wenn das Gerät abschaltet und signalisiert „Batterie leer“ oder nach längerer Gebrauchsdauer der Batterien „nicht mehr einwandfrei funktioniert“. Um sicherzugehen, kleben Sie die Batteriepole z.B. mit einem Klebestreifen ab oder geben Sie die Batterien einzeln in einen Plastikbeutel.

Inhaltsverzeichnis

Sicherheitsmaßnahmen	78
Kurzbeschreibung	80
Überprüfen des	
Packungsinhalts	81
Systemanforderungen	82
Verwenden des	
CD-ROM-Handbuchs	84
Vorbereitung	84
Lesen des	
CD-ROM-Handbuchs	84
Eigenschaften und Funktionen ...	85
Frontseite	85
Rückseite	85
Infrarot-Fernbedienung	86
Einrichtung	89
Konfigurieren des Geräts	89
Anschließen der einzelnen	
Geräte	90
Anschließen eines	
e-SATA-Speichermediums	90
Anschließen der	
Netzwerkcameras	91
Anschließen des Netzteils	91
Einschalten des Gerätes und	
Registrieren der Kameras	92
Einstellungen, die individuelle	
Konfiguration erfordern	95
E/A-Anschluss	96
Fehlersuche	97
Technische Daten	98
NSR-S10/S20	98

Warenzeichen

• „IPELA“ und **IPELA** sind Warenzeichen der Sony Corporation. Andere in diesem Dokument erwähnte Produkt- oder Systemnamen sind Warenzeichen oder eingetragene Warenzeichen ihrer jeweiligen Eigentümer. In den Textabschnitten werden die Symbole ® und ™ nicht verwendet.

- Die vollständige oder auszugsweise Reproduktion und Vervielfältigung der Software und des mit dem Recorder gelieferten Handbuchs ohne Zustimmung des Rechteinhabers ist urheberrechtlich verboten. Gleiches gilt für Vermietung und Verleih.
- Sony haftet nicht für Schäden, entgangene Gewinne oder andere Ansprüche Dritter, die sich aus der Verwendung des Recorders oder der mitgelieferten Software- ergeben.
- Die vollständigen Garantiebedingungen des Recorders befinden sich auf der beiliegenden Garantiekarte.
- Die im Lieferumfang enthaltene Software ist nicht für die Verwendung mit anderen Recorders geeignet.
- Es ist nicht möglich, andere als die von Sony mitgelieferte, speziell für den Gebrauch mit diesem Gerät vorgesehene Software im Gerät zu installieren.
- Die technischen Daten des Recorders und der mitgelieferten Software können aus Gründen des technischen Fortschritts jederzeit ohne Ankündigung geändert werden.

DE

Haftungsausschluss bezüglich aufgenommenener Inhalte

Sony Corporation lehnt jegliche Haftung für Konsequenzen ab, die aus nicht erfolgter Aufzeichnung oder aus Beschädigung bzw. Löschung von Aufnahmen auf diesem Gerät gleich aus welchem Grund resultieren.- Dies umfasst auch Schadensersatzansprüche, die sich auf das aufgezeichnete Material beziehen sowie auf gleichzeitig einhergehende und Folgeschäden.- Sony Corporation leistet keine Wiederherstellung, Reparatur oder Vervielfältigung von aufgezeichneten Inhalten. Der Gebrauch des Produkts unterliegt diesen Bedingungen.

Sicherheitsmaßnahmen

Wichtige Sicherheitsinformationen

- Schließen Sie das Gerät nur an eine Stromquelle an, die vollständig den elektrischen Spezifikationen des Gerätes entspricht.
- Verwenden Sie ausschließlich das mitgelieferte Netzkabel. Wickeln Sie das Netzkabel nicht auf und bündeln Sie es nicht mit anderen Kabeln. Schließen Sie nicht zu viele Geräte an eine Steckdose an. Wenn die Stromstärke zu hoch ist, bestehen Feuergefahr und die Gefahr anderer Unfälle.
- Verwenden Sie das Gerät nicht, wenn Abdeckungen oder das Gehäuse geöffnet oder abgenommen wurden. Andernfalls besteht Feuergefahr und die Gefahr eines elektrischen Schlags. Versuchen Sie nicht selbst, Abdeckungen oder das Gehäuse zu öffnen oder abzunehmen. Wenden Sie sich immer an Ihren Händler, wenn das Öffnen des Geräts erforderlich ist.

Wichtige Installationsinformationen

Ort für Betrieb/Lagerung

Um die Lebensdauer des Produkts zu verlängern, verwenden oder lagern Sie es möglichst nicht an Orten, die folgenden Bedingungen ausgesetzt sind:

- Extremer Hitze oder Kälte. (Ich folge den genauen Angabe dieses Gerätes und benutze es bitte.)
- Direktem Sonnenlicht über längere Zeit hinweg und Hitze von Heizgeräten. Beachten Sie, dass die Temperatur in

einem geschlossenen Fahrzeug im Sommer +50 °C/122 °F übersteigen kann.

- Hoher Luftfeuchtigkeit oder übermäßig viel Staub
- Starken Vibrationen
- Starken magnetischen Feldern
- Unmittelbarer Nähe zu Radio- oder Fernsehsendern, die ein starkes magnetisches Feld erzeugen.

Geräte nicht übereinander und nicht auf Gegenständen aufstellen, die Wärme abstrahlen

Wenn mehrere Geräte dieses Typs übereinander aufgestellt werden, kann es zu übermäßiger Erhitzung kommen. Stellen Sie nicht mehrere Geräte dieses Typs aufeinander, und stellen Sie das Gerät nicht auf Gegenstände, die Wärme abstrahlen.

Blockieren Sie die Lüftungsöffnungen nicht

- Die Lüftungsöffnungen an den Seiten des Geräts dienen zum Verhindern eines Hitzestaus im Gerät. Halten Sie daher stets mit allen vier Seiten des Geräts Abstand zu Wänden und anderen Gegenständen.
- Verwenden Sie das Gerät nicht in einem geschlossenen Schrank, einem geschlossenen Regal o. ä.

Verwenden Sie das Gerät in waagrechter Position

- Dieses Gerät ist für den Betrieb in waagrechter Position konzipiert.
- Stellen Sie das Gerät nicht auf eine geneigte Oberfläche und schützen Sie das Gerät vor Stößen.
- Wenn das Gerät herunterfällt oder auf andere Weise heftigen Stößen ausgesetzt wird, kann es schwer beschädigt werden.

Wartung

- Ziehen Sie vor dem Reinigen des Geräts und anderen Wartungsarbeiten unbedingt den Netzstecker aus der Netzsteckdose.

- Wischen Sie zum Reinigen mit einem trockenen Tuch vorsichtig über das Gehäuse und die Abdeckungen. Bei hartnäckigen Verschmutzungen feuchten Sie das Tuch mit einem milden, neutralen Reinigungsmittel leicht an und wischen mit einem trockenen Tuch nach.
- Verwenden Sie keinen Reinigungsalkohol, keine Lösungsmittel, kein Benzin, keine Insektizide oder andere flüchtige Substanzen, da diese die Oberfläche angreifen und zu Verfärbungen führen können.

Transport

Verpacken Sie das Gerät im Original- oder ähnlichem Verpackungsmaterial, um es vor Stößen zu schützen.

Sicherheitshinweise für Produkte mit eingebauter Festplatte

Dieses Gerät ist mit einer eingebauten Festplatte ausgestattet. Die Festplatte ist ein Präzisionsgerät. Wenn sie Stößen, Vibrationen, statischer Elektrizität, hohen Temperaturen oder hoher Luftfeuchtigkeit ausgesetzt wird, kann es zu Datenverlusten kommen. Beachten Sie beim Installieren und Verwenden des Geräts unbedingt folgende Sicherheitshinweise.

Schutz vor Stößen und Vibrationen

Wenn die Festplatte Stößen und Vibrationen ausgesetzt wird, kann sie beschädigt werden und Daten können verloren gehen.

- Verwenden Sie zum Transport des Geräts das angegebene Verpackungsmaterial. Beim Transport auf einem fahrbaren Rollwagen oder ähnlichem dürfen keine übermäßigen Vibrationen auftreten. Bei starken Stößen und Erschütterungen kann die Festplatte beschädigt werden.
- Stellen Sie das Gerät nie um, solange es eingeschaltet ist.

- Nehmen Sie keine Abdeckungen oder äußeren Teile vom Gerät ab.
- Wenn Sie das Gerät auf den Boden oder eine andere Oberfläche stellen, vergewissern Sie sich, dass die zugehörigen Unterlagen angebracht sind, und setzen Sie das Gerät vorsichtig ab. Sind keine Unterlagen angebracht, montieren Sie zunächst die erforderlichen Unterlagen.
- Stellen Sie das Gerät nicht in die Nähe anderer Geräte, die Vibrationen verursachen könnten.

Warten Sie nach dem Ausschalten des Geräts 30 Sekunden lang

Nach dem Ausschalten des Geräts drehen sich die Platten im Festplattenlaufwerk eine kurze Weile weiter und die Köpfe befinden sich in einer instabilen Position. In dieser Zeit ist das Gerät bei Stößen und Vibrationen noch empfindlicher als im normalen Betrieb. Schützen Sie das Gerät nach dem Ausschalten mindestens 30 Sekunden lang selbst vor äußerst geringen Erschütterungen. Danach befindet sich die Festplatte vollständig im Ruhezustand und das Gerät kann transportiert werden.

Sicherheitshinweise hinsichtlich Temperatur und Luftfeuchtigkeit

Verwenden und lagern Sie das Gerät nur an Orten, an denen die angegebenen Temperatur- und Luftfeuchtigkeitswerte nicht über- oder unterschritten werden. (Ich folge den genauen Angabe dieses Gerätes und benutze es bitte.)

Bei defekter Festplatte

Beachten Sie bitte alle oben genannten Sicherheitshinweise, auch wenn die Festplatte bereits Fehlfunktionen aufweist. Damit lassen sich weitere Schäden verhindern, bis das Problem festgestellt und behoben werden kann.

Ersetzen der Festplatte und anderer Verbrauchsmaterialien

Festplatte und Batterie des Geräts sind Verbrauchsmaterialien, die regelmäßig ersetzt werden müssen. Wenn das Gerät bei Raumtemperatur betrieben wird, sollten die Teile ca. alle zwei bis drei Jahre ersetzt werden. Diese Ersatzfristen stellen jedoch nur eine allgemeine Richtlinie und keine Garantie der Lebensdauer dieser Teile dar. Weitere Informationen zum Austausch von Komponenten erhalten Sie bei Ihrem Händler.

Sicherheitshinweise für die Verwendung von USB-Geräten

- Dieses Gerät unterstützt USB 2.0-Massenspeichergeräte. USB 2.0-Massenspeicher-HDDs sowie CD- bzw. DVD-Laufwerke werden jedoch nicht unterstützt. Schließen Sie keine anderen Massenspeichergeräte als USB-Flash-Speichergeräte an das Gerät an. Je nach dem verwendeten Gerätetyp können beim Schreiben von Daten auf USB 2.0-Massenspeichergeräte Fehler auftreten. Verwenden Sie in diesem Fall ein USB-Flash-Speichergerät eines anderen Typs.
- Schließen Sie zur Gewährleistung des korrekten Betriebs USB-Geräte nicht über einen USB-Hub an. Schließen Sie die Geräte direkt an die USB-Anschlüsse an der Vorderseite und Rückseite des Geräts an. Wenn Geräte über einen USB-Hub, einen USB-Switch oder ein Verlängerungskabel angeschlossen werden, wird die Funktion nicht garantiert.

Kurzbeschreibung

Der NSR-S10/S20 ist ein Netzwerk-Überwachungsrecorder für Netzwerkcameras. Mit dem Server können Sie Bilder von Netzwerkcameras in den Formaten JPEG, MPEG-4 und H.264 über das Netzwerk anzeigen und aufzeichnen. Weiterhin können Sie mit dem Server unkompliziert nach aufgezeichneten Bildern suchen und diese wiedergeben.

Fernverwaltung und Fernsteuerung kompatibler Kameras

Mit dem NSR-S10 können Sie Bilder von bis zu vier Netzwerkcameras verwalten, kontrollieren und anzeigen, mit dem NSR-S20 von bis zu acht Netzwerkcameras. Sie können kompatible Kameras schwenken, neigen und zoomen lassen.

Großzügig dimensionierte Festplatten gestatten Aufzeichnungen über längere Zeiträume.

Modelle mit internen Festplatten verfügen über eine hohe Speicherkapazität und ermöglichen Aufzeichnungen von langer Dauer. Außerdem können Speichergeräte mit Unterstützung für die e-SATA-Schnittstelle an das Gerät angeschlossen werden.

Überwachung per Browser

Sie können mit einem Browser auf den NSR zugreifen und dessen Bilder überwachen.

Andere Eigenschaften

- Der NSR eignet sich u.a. für
Kontinuierliche Aufzeichnung,
Bewegungserkennung und
alarmgesteuerte Aufzeichnungen.

- Aufgezeichnete Bilder können nach Datum/Uhrzeit, Sensoren, Bewegungserkennung, Verlust des Videosignals usw. gesucht werden.
- Tonaufnahme und -wiedergabe ¹⁾ sind mit kompatiblen Kameras möglich.

1) Hierzu werden optionale Audioverstärker oder Lautsprecher benötigt.

Wichtig

- Dieses Handbuch beschreibt die Installation und Ersteinrichtung des Gerätes. Ausführliche Informationen über die verschiedenen Einstellungen des Gerätes finden Sie in der Kurzanleitung (PDF-Datei) und im Benutzerhandbuch (PDF-Datei).
- Informationen zu den Systemanforderungen für die Clientcomputer, die unterstützten Kameramodelle und weitere wichtige Hinweise finden Sie in der Datei Release Note (PDF-Datei). Diese Datei kann von der folgenden URL-Adresse herunter geladen werden. http://www.sony.co.jp/Products/NSR/NSR-S_ReleaseNote_E.pdf

Überprüfen des Packungsinhalts

Überprüfen Sie nach dem Öffnen der Verpackung, dass diese die im Folgenden genannten Teile enthält. Sollte eines der aufgeführten Teile fehlen, wenden Sie sich an Ihren SONY-Händler.

- Gerät (1)

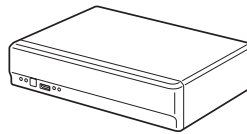

- Netzteil (1)

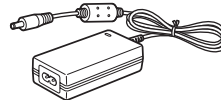

- Kabelklemme (1)

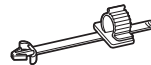

- Infrarot-Fernbedienung (1)



- Installationsanleitung (dieses Handbuch) (1)
- CD-ROM (Kurzanleitung, Benutzerhandbuch) (1)
- Garantiebroschüre (1)

Hinweise

- Unter Umständen enthält die Packung weitere, hier nicht aufgeführte, Dokumentationen oder Materialien.

- Der Karton und die Verpackungsmaterialien können zum Transport oder Versand des Gerätes verwendet werden. Bewahren Sie diese Materialien daher zur späteren Verwendung auf.

Systemanforderungen

Folgende Hardware ist für die Nutzung dieses Recorders erforderlich.

- Monitor¹⁾
- Sony-Netzwerkamera
- Informationen über kompatible Sony-Netzwerkcameras erhalten Sie bei Ihrem Händler.
- USB-Tastatur²⁾
- USB-Maus³⁾
- Netzwerkschwich
- 1000Base-T/100Base-TX/10Base-T-Kabel
- USB-Flash-Speichergerät⁴⁾

1) Das Gerät ist für Computermonitore mit Unterstützung für analoge RGB-Eingangssignale geeignet.

2) Verwenden Sie eine USB-Tastatur mit Kabel. Die Funktion von Nichtstandardtasten kann nicht garantiert werden. Ebenso funktionieren USB-Tastaturen mit Funk- oder Infrarotschnittstelle unter Umständen nicht.

3) Verwenden Sie eine USB-Maus mit Kabel. USB-Mäuse mit Funk- oder Infrarotschnittstelle funktionieren unter Umständen nicht. Funktionen wie z. B. die Bedienung mit drei Tasten und dem Mausrad sind unter Umständen ebenfalls nicht verfügbar.

4) Erforderlich zum Erstellen von Sicherungskopien von Systeminformationen wie z. B. Protokolldateien.

- Dieses Gerät unterstützt USB 2.0-Massenspeichergeräte. USB 2.0-Massenspeicher-HDDs sowie CD- bzw. DVD-Laufwerke werden jedoch nicht unterstützt. Schließen Sie keine anderen Massenspeichergeräte als USB-Flash-Speichergeräte an das Gerät an. Je nach dem verwendeten Gerätetyp können beim Schreiben von Daten auf USB 2.0-Massenspeichergeräte Fehler auftreten. Verwenden Sie in diesem Fall ein USB-Flash-Speichergerät eines anderen Typs.

Hinweis

Die Monitortastatur auf dem Bildschirm kann auch dann verwendet werden, wenn keine USB-Tastatur angeschlossen ist.

Verwenden des CD-ROM-Handbuchs

Auf der beiliegenden CD-ROM sind Benutzerhandbücher (Kurzanleitung, Benutzerhandbuch) für NSR gespeichert (in japanischer, englischer, französischer, deutscher, italienischer, spanischer und chinesischer Sprache). Die Kopien dieser Handbücher sind im PDF-Format erstellt.

Vorbereitung

Um die auf der CD-ROM gespeicherten Benutzerhandbücher verwenden zu können, muss eines der folgenden Programme auf dem Computer installiert sein.

- Adobe Reader ab Version 6.0

Hinweis

Wenn Adobe Reader nicht installiert ist, können Sie die Anwendung von der folgenden URL-Adresse herunterladen:

<http://www.adobe.com/>

Adobe und Adobe Reader sind in den USA und anderen Ländern Warenzeichen oder eingetragene Warenzeichen von Adobe Systems Incorporated.

Lesen des CD-ROM-Handbuchs

Gehen Sie wie im Folgenden beschrieben vor, um das Handbuch auf der CD-ROM zu lesen.

- 1** Legen Sie die CD-ROM in das CD-ROM-Laufwerk ein.
Die Dokumentationen sind im Ordner „Manual“ gespeichert.
- 2** Doppelklicken Sie auf das Handbuch, das Sie lesen möchten.

Hinweis

Abhängig von der verwendeten Version von Adobe Reader kann die Datei möglicherweise nicht ordnungsgemäß angezeigt werden. Wenn die Datei nicht ordnungsgemäß angezeigt wird, laden Sie von der im Abschnitt „Vorbereitung“ angegebenen URL-Adresse die aktuelle Version von Adobe Reader herunter.

Achtung

Wenn Sie die CD-ROM verlieren oder diese nicht lesbar ist, können Sie eine neue CD-ROM erwerben. Wenden Sie sich dazu an Ihren Sony-Vertreter.

Eigenschaften und Funktionen

Frontseite

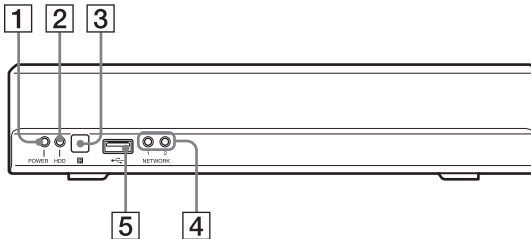

1 LED POWER

Leuchtet grün, wenn das Gerät eingeschaltet ist.

2 LED HDD

Blinkt grün, wenn auf die internen Festplatten zugegriffen wird.

3 Infrarotsensor

Zum Empfang der Signale der Infrarot-Fernbedienung.

4 LED NETWORK (1, 2)

Leuchtet grün, wenn der entsprechende LAN-Anschluss auf der Rückseite des NSR aktiv ist.

5 USB-Anschluss

Schließen Sie hier eine USB-Tastatur, USB-Maus oder einen USB-Flash-Speicher an den NSR an.

Rückseite

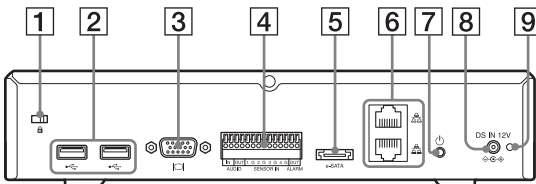

1 Sicherheitssteckplatz

Zum Anbringen eines Sicherheits-Drahtseils.

2 USB-Anschluss

Schließen Sie hier eine USB-Tastatur, USB-Maus oder einen USB-Flash-Speicher an den NSR an.

3 Anschluss Monitor

Schließen Sie hier einen Monitor an.

4 Anschluss I/O

Zum Anschließen der Audio- und Sensoreingänge sowie der Relaisausgänge.

Weitere Informationen zu den Anschlüssen sowie Schaltpläne für Sensoreingänge finden Sie unter „E/A-Anschluss“ (Seite 96).

5 Anschluss e-SATA

Zum Anschluss von Speichergeräten mit Unterstützung für die e-SATA-Schnittstelle.

6 Netzwerkanschlüsse (1, 2)

Schließen Sie hier 10 Base-T-, 100 Base-TX- oder 1000 Base-T-Netzwerkabel an.

Der obere Anschluss ist LAN2, der untere Anschluss LAN1.

LAN1: Netzwerkkamera

LAN2: Netzwerkkamera (LAN2 kann nur mit einem anderen

Netzwerksegment als LAN1 verwendet werden.)

Sicherheitshinweis für LAN-Anschlüsse

Verbinden Sie die LAN-Anschlüsse nicht mit Netzwerkgeräten, die unzulässig hohe Spannungen abgeben. Beachten Sie die Anweisungen für die oben genannten Anschlüsse.

7 Netzschalter

Zum Einschalten des Geräts drücken.

Hinweis

Diese Taste kann auch verwendet werden, um das Abschalten des Gerätes zu erzwingen. Unter normalen Umständen sollte dies jedoch stets über den Befehl „Shut down“ auf dem Bildschirm erfolgen.

8 Anschluss DC IN (12 V)

Schließen Sie hier das Netzteil an.

9 Kabelklemmenöffnung

Bringen Sie die mitgelieferte Kabelklemme hier an, um ein Herausrutschen des Netzkabels zu verhindern.

Infrarot-Fernbedienung

Wenn die Infrarot-Fernbedienung auf den Infrarotsensor der Haupteinheit zeigt und eine Taste auf der Fernbedienung gedrückt wird, wird an der Haupteinheit die der Taste entsprechende Funktion ausgelöst.

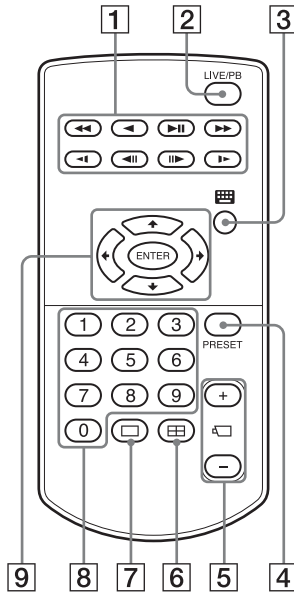

1 Wiedergabetaste

Zum Wiedergeben der aufgezeichneten Bilder.

◀◀ (Schneller Rücklauf)

Zum schnellen Zurückspulen. (in 2facher, 4facher, 8facher, 16facher, 32facher oder 64facher Geschwindigkeit)

◀ (Wiedergabe rückwärts)

Zur Rückwärtswiedergabe der aufgezeichneten Bilder.

▶▶ (Wiedergabe/(Pause))

Bei angehaltener Wiedergabe: Diese Taste setzt die Wiedergabe fort. (in einfacher Geschwindigkeit).

Bei der Wiedergabe: Diese Taste unterbricht die Wiedergabe.

▶▶▶ (schneller Vorlauf)

Zum schnellen Vorspulen. (in 2facher, 4facher, 8facher, 16facher, 32facher oder 64facher Geschwindigkeit)

◀◀ (Langsamer Rücklauf)

Zum langsamen Zurückschleifen. (in 1/2 oder 1/4 Geschwindigkeit)

◀◀◀ (Voriges Einzelbild)

Mit dieser Taste können Sie ein Einzelbild zurück gehen.

▶▶▶▶ (Langsamer Vorlauf)

Zum langsamen Vorspulen. (in 1/2 oder 1/4 Geschwindigkeit)

▶▶▶▶▶ (Weiter)

Mit dieser Taste können Sie ein Einzelbild weiter gehen.

2 Taste LIVE/PB

Mit dieser Taste können Sie zwischen der Livebildanzeige und der Wiedergabe aufgezeichneter Bilder wechseln.

3 (Monitortastatur)

Mit dieser Taste können Sie die Monitortastatur für die Texteingabe anzeigen.

4 Taste PRESET

Mit dieser Taste können Sie die Kamera in eine voreingestellte Position bringen.

5 + / - (Kameranummer) -Taste

Mit diesen Tasten wählen Sie Kameras aus.

Drücken Sie die Taste [+] zum Auswählen der nächsten Kameranummer, und die Taste [-] zum Auswählen der vorherigen Kameranummer.

6 Taste (2 x 2-Layout)

Mit dieser Taste wird das 2 x 2-Layout des Bildschirms (4 Bildschirme) aktiviert.

7 Taste (1 x 1-Layout)

Mit dieser Taste wird das 1 x 1-Layout des Bildschirms (1 Bildschirm) aktiviert.

8 Numerische Tasten

Mit diesen Tasten können Sie Zahlen eingeben.

9 Funktionsauswahltasten

Mit diesen Tasten können Sie Optionen usw. auswählen.

Taste

Mit dieser Taste setzen Sie den Cursor auf ein darüber liegendes Objekt.

Taste

Mit dieser Taste setzen Sie den Cursor auf ein links daneben liegendes Objekt.

Taste

Mit dieser Taste setzen Sie den Cursor auf ein darunter liegendes Objekt.

Taste

Mit dieser Taste setzen Sie den Cursor auf ein rechts daneben liegendes Objekt.

Taste ENTER

Mit dieser Taste können Sie die Auswahl der aktuellen Option bzw. des aktuellen Monitorfensters bestätigen und weitere Funktionen ausführen.

Bevor Sie die Infrarot-Fernbedienung einsetzen

Entfernen Sie das Isolierblatt.

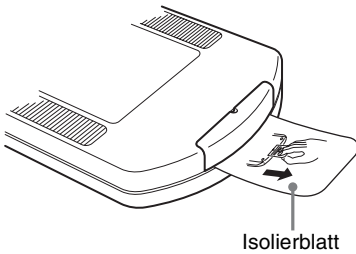

Austauschen der Lithiumbatterie in der Infrarot-Fernbedienung

Die Infrarot-Fernbedienung verwendet eine Standard-Lithiumbatterie CR2025.

Verwenden Sie nur Batterien des Typs CR2025.

- 1 Drücken Sie den Verschlusshebel (①) herunter, und ziehen Sie das Batteriefach heraus. (②).

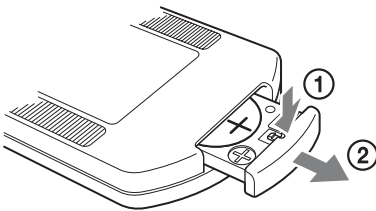

- 2 Legen Sie die Batterie mit der Seite „+“ nach oben ein (①), und schieben Sie den Batteriehalter wieder ein, bis er hörbar einrastet (②).

Seite „+“ zeigt nach oben

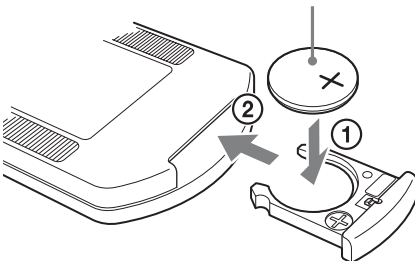

VORSICHT

Explosionsgefahr bei Verwendung falscher Batterien. Batterien nur durch den vom Hersteller empfohlenen oder einen gleichwertigen Typ ersetzen.

Wenn Sie die Batterie entsorgen, müssen Sie die Gesetze der jeweiligen Region und des jeweiligen Landes befolgen.

Batterie-Austauschfristen

Wenn das Gerät nicht auf den Tastendruck reagiert, ist möglicherweise die Lithiumbatterie erschöpft. Im Durchschnitt hält eine Lithiumbatterie in diesem Gerät ein Jahr lang. Dieser Wert variiert jedoch entsprechend der Nutzungshäufigkeit.

Wenn die Haupteinheit nicht auf die Betätigung der Tasten auf der Fernbedienung reagiert, ersetzen Sie die Batterie.

Einrichtung

Konfigurieren des Geräts

Legen Sie den Aufstellungsort für das Gerät fest, und schließen Sie dann alle Peripheriegeräte an.

In diesem Handbuch wird als Beispiel zur Erklärung ein lokales Netzwerk verwendet, das nur aus dem NSR, den Kameras und (bei Bedarf) einem Client-Computer besteht.

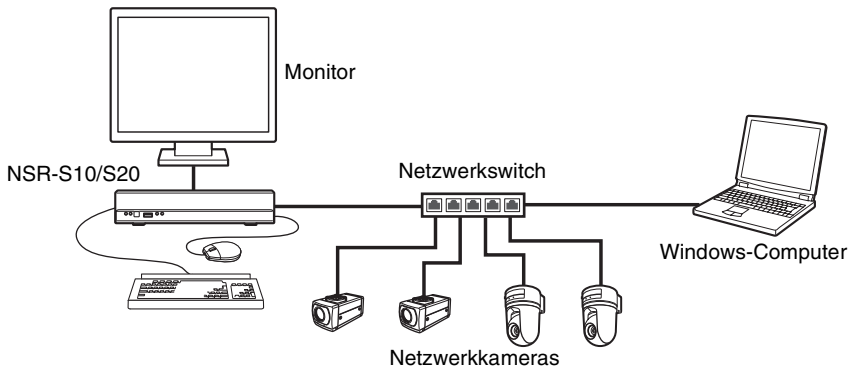

Achtung

- Beachten Sie beim Anschließen des Gerätes an ein vorhandenes Netzwerk die Kurzanleitung (PDF-Datei).
- Weitere Informationen über die Bedienung mittels eines Client-Computers finden Sie im Benutzerhandbuch (PDF-Datei).

Anschließen der einzelnen Geräte

Schließen Sie den Monitor, die USB-Maus und die USB-Tastatur an die entsprechenden Anschlüsse auf der Frontseite des Geräts an.

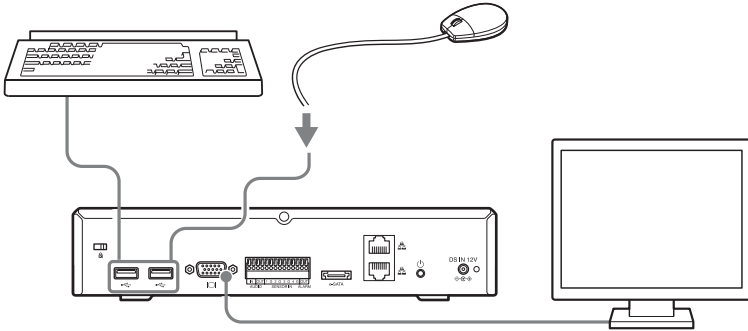

Anschließen eines e-SATA-Speichermediums

Schließen Sie externe e-SATA-Speichermedien mit dem e-SATA Kabel an.

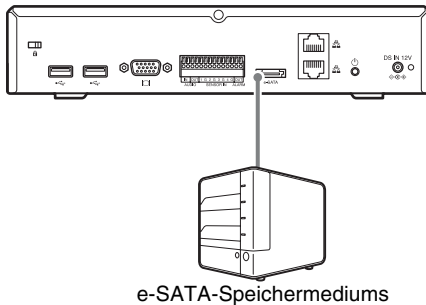

Achtung

- Nehmen Sie die erforderlichen Einstellungen des e-SATA-Speichermediums vor, ehe Sie es an dieses Gerät anschließen.
- Beachten Sie bei der Verwendung eines externen e-SATA-Speichergeräts die Kurzanleitung (PDF-Datei).

Anschließen der Netzwerkkameras

Schließen Sie die Netzwerkkameras und das Gerät an dasselbe Segment des Netzwerks an. Wenn Sie einen Client-Computer verwenden, schließen Sie auch diesen an dasselbe Netzwerksegment an.

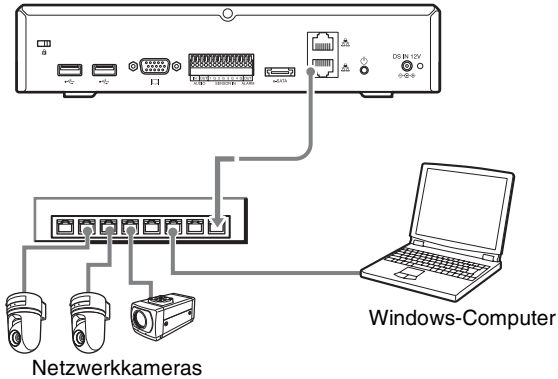

Anschließen des Netzteils

Schließen Sie das Netzteil und das Netzkabel an.

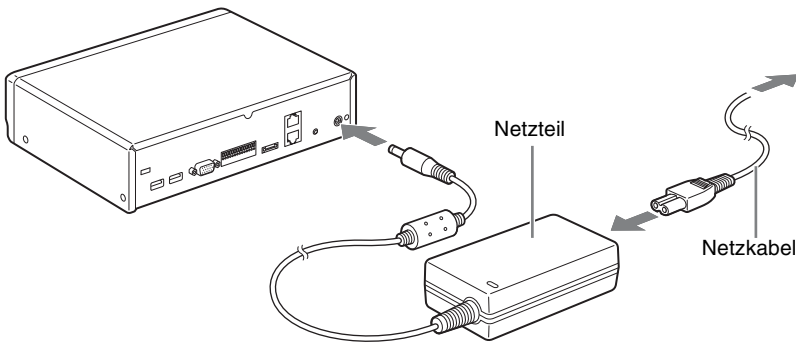

Bringen Sie die Kabelklemme an, ein Herausrutschen des Steckers zu verhindern.

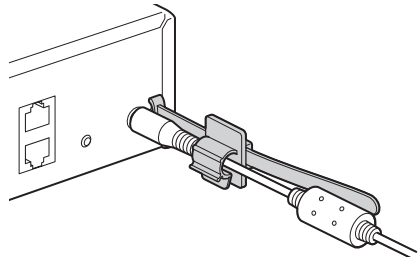

Einschalten des Gerätes und Registrieren der Kameras

Nach dem Start des NSR können Sie sofort mit der Überwachung beginnen, wenn Sie die Kameras automatisch registrieren lassen.

Hinweis

Das Gerät wird automatisch eingeschaltet, wenn das Netzkabel des Netzteils in die Netzsteckdose gesteckt wird. Wenn das NSR über den Bildschirm oder mit Hilfe des Netzschalters auf der Rückseite ausgeschaltet wurde, kann es durch Drücken des Netzschalters wieder eingeschaltet werden.

1

Stecken Sie das Netzkabel des Netzteils in eine Netzsteckdose.

Ein Signalton ertönt, und die LED „Power“ auf der Frontseite leuchtet grün. Nach ein bis zwei Minuten wird auf dem Monitor die Meldung „System Starting, Please Wait...“ angezeigt.

Nach dem Start des Gerätes wird der Bildschirm „Main“ angezeigt.

Hinweis

- Benutzer-ID und Kennwort zur Anmeldung am Bildschirm „Main“ lauten folgendermaßen:
Standard-Benutzer-ID: admin
Standardkennwort: admin
- Ausführliche Informationen zum Ändern der Einstellung für die automatische Anmeldung finden Sie im Benutzerhandbuch (PDF-Datei) unter „Einstellungen für das System“.

Im selben Netzwerksegment angeschlossene Kameras werden automatisch erkannt und im NSR registriert. Die Bilder der automatisch erkannten Kameras erscheinen auf dem Bildschirm „Main“.

Bildschirmbeispiel: NSR-S10

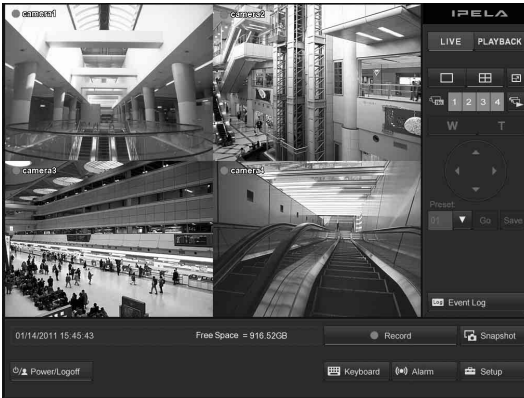

Wenn die Kameras registriert sind, wird die kontinuierliche Aufzeichnung automatisch gestartet.

Hinweise

- Nur Sony-Kameras werden gefunden und registriert.
- Es werden nur Kameras mit unveränderten Standard-IP-Adressen (Werkseinstellung) gefunden und registriert. Um Kameras mit geänderten IP-Adressen zu registrieren, setzen Sie die IP-Adressen der Kameras auf die Standardwerte zurück, und starten Sie den NSR neu.
- Wenn mehrere Kameras angeschlossen sind, werden diese in der Reihenfolge ihrer Position registriert. Für den NSR-S10 können bis zu 4 Kameras registriert werden, für den NSR-S20 bis zu 8 Kameras.

Hiermit sind die Verbindungen hergestellt.

Sie können jetzt entsprechend der Kurzanleitung (PDF-Datei) die Funktionsprüfung ausführen und weitere Konfigurationsschritte vornehmen.

Achtung

Beachten Sie beim Anschließen des Gerätes an ein vorhandenes Netzwerk die Kurzanleitung (PDF-Datei).

Wichtig

Sie können die aktuelle Firmware für den NSR-S10/S20 unter der folgenden URL-Adresse herunterladen.

Informationen zum Aktualisieren der Firmware finden Sie im Benutzerhandbuch (PDF-Datei).

<http://www.sony.co.jp/Products/NSR/NSR-S.zip>

Einstellen der Werte für die automatische Registrierung

Kameras werden mit folgenden Einstellungen registriert.

Zur Überwachung

	SNC-RZ25		SNC-RZ50		SNT-Serie		1280 × 720-kompatibles Modell	1920 × 1080-kompatibles Modell
	NTSC	PAL	NTSC	PAL	NTSC	PAL		
Videogröße	640 × 480		NTSC 704 × 480 PAL 704 × 576		640 × 480		640 × 480 ¹⁾	640 × 480 ¹⁾
VideofORMAT	MPEG-4		MPEG-4		MPEG-4		MPEG-4	MPEG-4
Bildfrequenz	15		15	12	15	12	15	15
Bildqualität/ Bitrate	1.024 kb/s		1.024 kb/s		1.024 kb/s		1.024 kb/s	1.024 kb/s

1) Kameras, die nur den Modus 16:9 unterstützen, werden mit dem Standardwert 640 × 368 gespeichert.
Die Standardwerte jedes einzelnen Kameramodells finden Sie in der Datei Release Note (PDF-Datei).

Zur Aufzeichnung

	SNC-RZ25		SNC-RZ50		SNT-Serie		1280 × 720-kompatibles Modell	1920 × 1080-kompatibles Modell
	NTSC	PAL	NTSC	PAL	NTSC	PAL		
Videogröße	640 × 480		NTSC 704 × 480 PAL 704 × 576		NTSC 720 × 480 PAL 720 × 576		1280 × 720	1920 × 1080
VideofORMAT	MPEG-4		MPEG-4		H.264		H.264	H.264
Bildfrequenz	15		15	12	15	12	10	10
Bildqualität/ Bitrate	1.024 kb/s		1.024 kb/s		1.024 kb/s		2.048 kb/s	3.072 kb/s

Einstellungen, die individuelle Konfiguration erfordern

In den Einstellungen für die automatische Registrierung sind die folgenden Funktionen deaktiviert oder nicht konfiguriert. Informationen zum Aktivieren dieser Funktionen finden Sie im Benutzerhandbuch (PDF-Datei).

- Kamera-Audio
- Sensoreingang
- Relais-Ausgang

E/A-Anschluss

Stiftzuweisung des E/A-Anschlusses

Audioeingang/-ausgang

Pin-Nr.	AUDIO
1	AUDIO IN
2	AUDIO IN GND
3	AUDIO OUT
4	AUDIO OUT GND

Achtung

Der Anschluss AUDIO IN ist für zukünftige Erweiterungen vorgesehen und wird gegenwärtig nicht unterstützt.

Sensoreingang und Relaisausgang

Pin-Nr.	SENSOR
5	SENSOR IN 1
6	SENSOR IN 1 GND
7	SENSOR IN 2
8	SENSOR IN 2 GND
9	SENSOR IN 3
10	SENSOR IN 3 GND
11	SENSOR IN 4
12	SENSOR IN 4 GND
13	RELAY OUTPUT +
14	RELAY OUTPUT -

Verwenden der E/A-Buchsen

Stecken Sie einen kleinen Schraubenzieher in den oberen oder unteren Schlitz neben der Öffnung, in die Sie ein Kabel stecken möchten (AWG Nr. 26 bis 20). Stecken Sie das Kabel ein, und lassen Sie dann den Schraubenzieher los.

Achtung

Drücken Sie den Schraubenzieher nicht zu fest in den Schlitz, da sonst etwas beschädigt werden könnte.

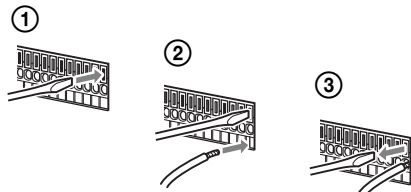

Schließen Sie auf dieselbe Weise alle benötigten Kabel an.

Schaltplan für Audioausgang

Innerhalb dieses Geräts

Außerhalb

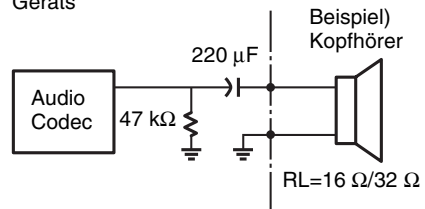

Schaltplan für Sensoreingang

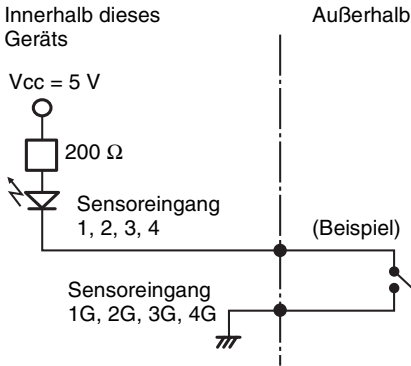

Schaltplan für Relaisausgang

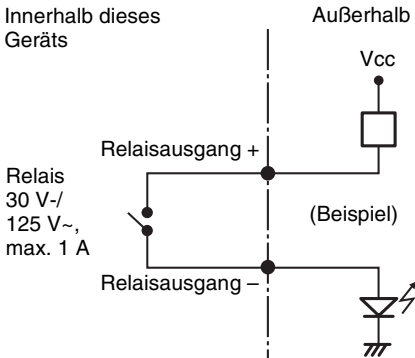

Fehlersuche

Überprüfen Sie die folgenden Punkte, ehe Sie sich an Ihren Händler oder ein Sony-Kundendienstcenter wenden. Wenn sich das Problem hierdurch nicht beheben lässt, wenden Sie sich an ein SONY-Servicecenter.

Das NSR funktioniert nicht.

- Überprüfen Sie, ob das Stromkabel ordnungsgemäß angeschlossen ist.
- Überprüfen Sie, ob die Steckdose Strom führt. Schließen Sie hierzu ein anderes Gerät an.

Der Monitor bleibt leer.

- Prüfen Sie, ob das Netzkabel richtig angeschlossen ist.
- Prüfen Sie, ob das Monitorkabel richtig angeschlossen ist. Prüfen Sie, ob der Monitor mit dem Monitoranschluss verbunden ist.

Die neue externe Hardware funktioniert nicht richtig.

- Stellen Sie sicher, dass die Kabel für das neue externe Gerät fest angeschlossen sind und die Kontaktstifte nicht verbogen sind.

Ein an den USB-Anschluss angeschlossen externes Gerät funktioniert nicht.

- Dieses Gerät unterstützt USB 2.0-Massenspeichergeräte. USB 2.0-Massenspeicher-HDDs sowie CD- bzw. DVD-Laufwerke werden jedoch nicht unterstützt. Schließen Sie keine anderen Massenspeichergeräte als USB-Flash-Speichergeräte an das Gerät an. Je nach dem verwendeten Gerätetyp können beim Schreiben von Daten auf USB 2.0-Massenspeichergeräte Fehler auftreten.

- Verwenden Sie in diesem Fall ein USB-Flash-Speichergerät eines anderen Typs.
- Schließen Sie zur Gewährleistung des korrekten Betriebs USB-Geräte nicht über einen USB-Hub an. Schließen Sie die Geräte direkt an die USB-Anschlüsse an der Vorderseite und Rückseite des Geräts an. Wenn Geräte über einen USB-Hub, einen USB-Switch oder ein Verlängerungskabel angeschlossen werden, wird die Funktion nicht garantiert.
 - Beachten Sie die mit dem USB-Gerät gelieferte Dokumentation.

Die Netzwerk-Anzeige leuchtet nicht auf.

- Prüfen Sie die Netzkabel und -geräte auf korrekte Funktion.

Auf die Festplatte kann nicht zugegriffen werden.

- Bei häufigen Zugriffen auf die Festplatte blinkt die Festplatten-LED sehr schnell. Dies kann unter Umständen als ununterbrochenes Leuchten wahrgenommen werden.

Das NSR wird schnell heiß

- Wenn mehrere Geräte dieses Typs übereinander aufgestellt werden, kann es zu übermäßiger Erhitzung kommen. Stapeln Sie nicht mehrere Geräte dieses Typs, stellen Sie das Gerät nicht auf Gegenstände, die Wärme abstrahlen, und stellen Sie es nicht in beengten Räumen auf.

Technische Daten

NSR-S10/S20

Externe Anschlüsse

Frontseite

USB: USB 2.0 (1)

Rückseite

Monitorausgang:

Analog RGB (Mini-D-SUB 15-polig) (1)

LAN (1000Base-T/100Base-TX/10Base-T) (RJ-45) (2)

USB: USB 2.0 (2)

Anschluss e-SATA (1)

Audioeingang (MIC)

(Reaktionsfrequenz 4 kHz,

Abtastrate 8 kHz,

Eingangssignalpegel 1 V_{rms},

Eingangswiderstand

10 Kiloohm) (1) (zur

zukünftigen Erweiterung)

Audioausgang (Ausgangspegel

30 V_{rms} (RL = 32 Ohm),

60 V_{rms} (RL = 16 Ohm),

Ausgangsspannung bei

Vollaussteuerung 1 V_{rms},

Ausgangsimpedanz 16/32

Ohm, Ausgangskanal 1 (Mono)

(1)

Sensoreingang (kompatibel mit 5-V- bis 6-V-

Gleichspannungsschnittstellen,

durch Optokoppler, isoliert von der Haupteinheit) (4)

Relaisausgang (max. 30 V

Gleichspannung, 125 V

Wechselspannung / 1 A, durch

mechanisches Relais, isoliert

von der Haupteinheit (1)

Betriebsumgebung

Betriebstemperatur: 5 °C bis 40 °C (41 °F bis 104 °F)

Betriebsluftfeuchtigkeit: 20% bis 80%
(maximale
Feuchtlufttemperatur: 30 °C
(86 °F)
(nicht kondensierend)

Temperaturbereich bei Aufbewahrung
-20 °C bis +60 °C (-4 °F bis
+140 °F)

Luftfeuchtigkeit bei Aufbewahrung 20%
bis 90% (maximale
Feuchtlufttemperatur 35 °C
95 °F, nicht kondensierend)

Stromversorgungsdaten und Verschiedenes

Stromversorgung: Gleichspannung 12 V

Stromaufnahme: Max. 4,0 A

Netzteil: 100-240 V Wechselspannung mit
50/60 Hz

Abmessungen: 245 × 53 × 160 mm
(9 ³/₄ × 2 ¹/₈ × 6 ³/₈ Zoll)
(B×H×T, ohne herausragende
Teile)

Gewicht: ca. 1,4 kg (3,1 lb.) (einschließlich
0,6 kg HDD)

Mitgeliefertes zubehör

Netzteil (1)

Kabel SATA (1) (nur bei Modellen ohne
interne HDDs)

SATA-Stromkabel (1) (nur bei Modellen
ohne interne HDDs)

Kabelklemme (1)

Infrarot-Fernbedienung (1)

Installationsanleitung (dieses Handbuch)
(1)

CD-ROM (Kurzanleitung,
Benutzerhandbuch) (1)

Garantiebroschüre (1)

Änderungen, die dem technischen
Fortschritt dienen, bleiben vorbehalten.

Hinweise

- Führen Sie immer eine Probeaufnahme aus, und bestätigen Sie, dass die Aufnahme erfolgreich war.
SONY KANN KEINE HAFTUNG FÜR SCHÄDEN JEDER ART, EINSCHLIESSLICH ABER NICHT BEGRENZT AUF KOMPENSATION ODER ERSTATTUNG, AUFGRUND VON FEHLFUNKTION DIESES GERÄTS ODER SEINER DATENTRÄGER, EXTERNEN SPEICHERSYSTEMEN ODER JEDLICHEN ANDEREN DATENGRÄGERN ODER SPEICHERSYSTEMEN ZUR AUFNAHME VON INHALTEN JEDER ART ÜBERNEHMEN.
- Bestätigen Sie vor dem Gebrauch immer, dass das Gerät richtig arbeitet.
SONY KANN KEINE HAFTUNG FÜR SCHÄDEN JEDER ART, EINSCHLIESSLICH ABER NICHT BEGRENZT AUF KOMPENSATION ODER ERSTATTUNG, AUFGRUND VON VERLUST VON AKTUELLEN ODER ERWARTETEN PROFITEN DURCH FEHLFUNKTION DIESES GERÄTS ODER AUS JEGLICHEM ANDEREN GRUND, ENTWEDER WÄHREND DER GARANTIEFRIST ODER NACH ABLAUF DER GARANTIEFRIST, ÜBERNEHMEN.

AVVERTENZA

Per ridurre il rischio di incendi o scosse elettriche, non esporre questo apparato alla pioggia o all'umidità.

Per evitare scosse elettriche, non aprire l'involucro. Per l'assistenza rivolgersi unicamente a personale qualificato.

AVVISO IMPORTANTE

A questo apparecchio è stato assegnato il numero di modello per la certificazione di conformità normativa. Tale numero è riportato sull'etichetta numero modello applicata sul prodotto stesso, insieme ai valori nominali di tensione e di corrente. Nome modello e numero tipo per l'ordine

Informazioni per l'ordine	N. modello per la certificazione
Modello NSR-S10/S20 1 disco rigido	AVOM001
Modello NSR-S10/S20 0 dischi rigidi	AVOM002

AVVERTENZA

Per l'alimentazione elettrica utilizzare l'adattatore CA fornito in dotazione all'apparecchiatura.

Produttore: Sony

Sigla modello: NSR-AC1

L'utilizzo di qualsiasi altro alimentatore comporta rischi, in particolare pericolo di incendi.

Il sezionatore di questa apparecchiatura è la spina di alimentazione dell'adattatore CA. Per scollegare l'alimentazione elettrica è necessario utilizzare la spina di questa apparecchiatura. Assicurarsi che la presa di corrente si trovi accanto all'apparecchiatura e sia facilmente accessibile. In caso di anomalie, scollegare la spina di alimentazione.

AVVISO

Utilizzare il cavo di alimentazione approvato dall'organizzazione di prova specifica del paese in cui verrà utilizzata l'unità.

ATTENZIONE - porta LAN

Per motivi di sicurezza, non collegare la porta LAN a dispositivi di rete a tensione eccessivamente elevata.

Installazione della batteria (Telecomando IR)

Per l'utilizzo nel telecomando IR viene fornita una batteria al litio tipo CR2025. Per evitare il pericolo di esplosione, utilizzare sempre lo stesso tipo di batteria al litio.

ATTENZIONE

Se una batteria non viene sostituita correttamente vi è il rischio di esplosione. Sostituire una batteria con una uguale o simile seguendo le raccomandazioni del produttore. Lo smaltimento delle batterie usate va effettuato seguendo le istruzioni del produttore.

Per i clienti in Europa

Il fabbricante di questo prodotto è la Sony Corporation, 1-7-1 Konan, Minato-ku, Tokyo, Giappone.

La rappresentanza autorizzata per EMC e la sicurezza dei prodotti è la Sony Deutschland GmbH, Hedelfinger Strasse 61, 70327 Stoccarda, Germania. Per qualsiasi questione riguardante l'assistenza o la garanzia, si prega di rivolgersi agli indirizzi riportati nei documenti sull'assistenza o sulla garanzia a parte.

Indice

Precauzioni per l'uso	102
Descrizione generale	104
Verifica del contenuto della scatola	105
Requisiti del sistema	106
Utilizzo dei manuali su CD-ROM	108
Preparazione	108
Lettura dei manuali su CD-ROM	108
Funzioni e caratteristiche	109
Pannello anteriore	109
Pannello posteriore	109
Telecomando a infrarossi	110
Installazione	113
Configurazione dell'unità	113
Collegamento dei dispositivi	114
Connessione di dispositivi di memorizzazione e-SATA	114
Connessione delle telecamere di rete	115
Collegamento dell'adattatore CA	115
Accensione dell'unità e registrazione delle telecamere	116
Impostazioni che richiedono configurazione specifica	119
Porta di I/O	120
Ricerca ed eliminazione dei problemi	121
Caratteristiche tecniche	122
NSR-S10/S20	122

Marchi

- “IPELA” e **IPELA** sono marchi di Sony Corporation.
- Altri nomi di prodotti o di sistemi presenti in questo documento sono marchi o marchi registrati dei rispettivi detentori.
- Inoltre nel presente documento non si utilizzano i simboli ® o ™.

- La riproduzione o la copia, totale o parziale, del manuale di operativo o del software forniti con il registratore, nonché il noleggio o il leasing del software senza l'autorizzazione del titolare dei diritti, sono vietati dalla legge sul diritto d'autore.
- Sony non assume alcuna responsabilità per danni, mancato profitto o reclami da terze parti derivanti dall'utilizzo del registratore o del software in dotazione.
- Per i termini e le condizioni complete della garanzia per il registratore, fare riferimento alla scheda di garanzia inclusa nella confezione.
- Il software in dotazione al registratore non deve essere utilizzato con altri registratori.
- Sull'apparecchiatura è possibile installare esclusivamente il software fornito da Sony specificamente per questa apparecchiatura.
- Si noti che le specifiche del registratore e il software in dotazione sono soggetti a modifiche migliorative senza notifica.

Esclusione di responsabilità per il contenuto registrato

Sony Corporation non accetta alcuna responsabilità per problemi derivanti da errori di registrazione o da danni o da cancellazione del contenuto registrato su questa apparecchiatura, per qualsiasi motivo. Sono inclusi i reclami per risarcimento del contenuto registrato e per qualsiasi danno concomitante e consequenziale. Sony Corporation non riparerà, ripristinerà, né copierà il contenuto registrato. L'uso di questo prodotto è soggetto alle suddette condizioni.

Precauzioni per l'uso

Informazioni importanti sulla sicurezza

- Accertarsi di collegare l'unità a una fonte di alimentazione che è pienamente conforme alle specifiche elettriche di questa unità.
- Utilizzare solo il cavo di alimentazione in dotazione. Non avvolgere il cavo di alimentazione né arrotolarlo insieme ad altri cavi. Non eseguire collegamenti in parallelo ("piggy-back"). Se i valori di potenza nominale vengono superati, potrebbero verificarsi incendi o altri incidenti.
- Non utilizzare l'apparecchio con il coperchio o il rivestimento aperti o rimossi. Diversamente, potrebbero verificarsi incendi e scosse elettriche. Non tentare di aprire o rimuovere personalmente il coperchio o il rivestimento. Se è necessario aprire questi ultimi, rivolgersi sempre al proprio fornitore.

Informazioni importanti sull'installazione

Posizioni di utilizzo/conservazione

Per prolungare la durata del prodotto, evitare di utilizzarlo o conservarlo nei luoghi indicati di seguito.

- Luoghi soggetti a temperature estremamente alte o basse. (Io seguo le specificazioni di questa apparecchiatura da tutti i mezzi, e per favore l'uso.)
- Luoghi esposti a luce solare diretta per periodi prolungati e luoghi in prossimità di impianti di riscaldamento. La

temperatura all'interno di un'auto chiusa in estate può superare i + 50 °C/122 °F.

- Luoghi con elevati livelli di umidità o polvere
- Luoghi soggetti a forti vibrazioni
- Luoghi soggetti a forti campi magnetici
- Luoghi in prossimità di trasmettitori radio o TV, che generano forti campi magnetici

Non appoggiare più unità l'una sull'altra, né collocare l'unità su oggetti che generano calore.

Qualora vengano appoggiate più unità l'una sull'altra, il calore prodotto dalle varie unità può raggiungere livelli eccessivi. Non appoggiare più unità l'una sull'altra, né collocare l'unità su oggetti che possono generare calore.

Non ostruire le aperture di ventilazione

- Le aperture di ventilazione sui lati dell'apparecchio servono ad evitare eventuali surriscaldamenti interni. Lasciare sempre uno spazio libero sufficiente sui due lati, dietro e sopra l'unità.
- Non utilizzare l'apparecchio in spazi chiusi o ristretti.

Utilizzare l'apparecchio in posizione orizzontale

- L'apparecchio è stato progettato per essere utilizzato esclusivamente in posizione orizzontale.
- Non installare l'apparecchio su una superficie inclinata e proteggerlo da eventuali urti.
- Se cade o viene sottoposto a forti urti, l'apparecchio potrebbe risultare gravemente danneggiato.

Manutenzione

- Prima di pulire l'apparecchio o di eseguire interventi di manutenzione di qualsiasi tipo, assicurarsi di scollegare il

cavo di alimentazione dalla presa di rete CA.

- Pulire delicatamente il rivestimento e i pannelli con un panno asciutto. Per eliminare le macchie persistenti, inumidire leggermente il panno con una soluzione detergente neutra, quindi asciugare con un panno asciutto.
- Per la pulizia, non utilizzare alcol, solventi, benzina, insetticidi o altre sostanze volatili, onde evitare di danneggiare la finitura e provocarne lo scolorimento.

Trasporto

Per proteggere l'apparecchio da eventuali urti, utilizzare il materiale di imballaggio originale o uno simile.

Precauzioni per i prodotti con HDD integrato

Il presente apparecchio dispone di un'unità disco fisso (HDD) integrata. Quest'ultima è costituita da un dispositivo di precisione. In caso di urti, vibrazioni, elettricità statica, temperatura o umidità elevata, è possibile che si verifichino perdite di dati. Per l'installazione e l'uso dell'apparecchio, osservare attentamente le seguenti precauzioni.

Proteggere l'apparecchio da urti e vibrazioni

Se viene sottoposto a urti o vibrazioni, l'HDD può risultare danneggiato e potrebbero verificarsi perdite di dati dall'HDD stesso.

- Per trasportare l'apparecchio, utilizzare il materiale di imballaggio specificato. In caso di trasporto su carrelli o simili, utilizzare un mezzo che non trasmetta vibrazioni eccessive. Diversamente, l'HDD potrebbe risultare danneggiato.
- Non spostare l'apparecchio mentre è acceso.

- Non rimuovere i pannelli o le parti esterne dell'apparecchio.
- Per collocare l'apparecchio sul pavimento o su un'altra superficie, assicurarsi che disponga dei piedini specificati, quindi depositare l'apparecchio su tale superficie con estrema cautela. Se i piedini non sono presenti, applicarli innanzitutto all'apparecchio.
- Non collocare l'apparecchio in prossimità di altri dispositivi che potrebbero risultare fonte di vibrazioni.

Dopo lo spegnimento, attendere 30 secondi.

Per un breve periodo di tempo successivo allo spegnimento, i dischi presenti all'interno dell'HDD continuano a ruotare e le testine si trovano in posizione instabile. Durante tale periodo, l'apparecchio è più sensibile a urti e vibrazioni rispetto ai periodi di normale funzionamento. Per almeno 30 secondi dopo lo spegnimento, evitare di sottoporre l'apparecchio a qualsiasi tipo di urto. Dopo tale periodo, i dischi dell'HDD si saranno arrestati completamente e sarà quindi possibile utilizzare l'apparecchio.

Precauzioni relative a temperatura e umidità

Utilizzare e conservare l'apparecchio solo in luoghi in cui i valori limite di temperatura e umidità non vengono superati. (Io seguo le specificazioni di questa apparecchiatura da tutti i mezzi, e per favore l'uso.)

In caso di problemi all'HDD

Anche se sembrano verificarsi problemi di funzionamento dell'HDD, assicurarsi di osservare tutte le precauzioni di cui sopra. In tal modo, è possibile evitare che si verifichino ulteriori danni finché non è possibile diagnosticare e risolvere il problema.

Sostituzione del disco rigido e di altre parti di consumo

Il disco rigido e la batteria dell'unità sono parti di consumo che richiedono la sostituzione periodica. Con funzionamento a temperatura ambiente, si raccomanda di prevedere un ciclo di sostituzione ogni due o tre anni. Tuttavia, ciò ha un valore puramente indicativo e non implica alcuna garanzia sulla durata di vita prevista di questi componenti. Per ulteriori informazioni sulla sostituzione dei componenti, rivolgersi al proprio rivenditore.

Precauzioni per l'utilizzo dei dispositivi USB

- Questa unità supporta dispositivi di memorizzazione di massa USB 2.0. Non supporta tuttavia dispositivi di memorizzazione USB 2.0 contenenti dischi rigidi o unità CD/DVD. Collegare all'unità esclusivamente dispositivi di memoria flash USB. Si osserva che, con determinati dispositivi di memorizzazione di massa USB 2.0, potrebbero comunque verificarsi errori nella scrittura dei dati. Se si verificano errori durante la scrittura dei dati, utilizzare un dispositivo di memorizzazione flash USB di tipo diverso.
- Per garantire un funzionamento corretto dei dispositivi USB, non collegare le periferiche mediante un hub USB. Collegare i dispositivi direttamente ai connettori USB sull'apparecchio. Il corretto funzionamento non può essere garantito se la connessione dei dispositivi è realizzata tramite un hub USB, uno switch hub oppure un cavo di prolunga.

Descrizione generale

Il registratore per sistemi di sorveglianza di rete NSR-S10/S20 è specificatamente concepito per l'utilizzo con telecamere di rete. Il server permette il monitoraggio e la registrazione di immagini in formato JPEG e MPEG-4 e H.264 provenienti da telecamere di rete tramite la rete. Il server permette anche la ricerca e la visualizzazione con grande facilità delle immagini registrate precedentemente.

Gestione e comando a distanza di telecamere compatibili

I modelli NSR-S10 e NSR-S20 consentono di gestire, comandare e visualizzare le immagini provenienti rispettivamente da quattro e da otto telecamere di rete. È inoltre possibile eseguire operazioni di pan, tilt e zoom con le telecamere compatibili che supportano tali funzioni.

Dischi rigidi di grande capacità per registrazione prolungata.

I modelli dotati di disco rigido interno offrono una grande capacità di memorizzazione e sono consigliati per registrazioni di lunga durata. L'unità consente inoltre il collegamento di dispositivi di memorizzazione dotati di interfaccia e-SATA.

Monitoraggio tramite browser

È possibile accedere all'unità NSR anche tramite browser. Questa modalità di accesso consente il monitoraggio delle immagini.

Altre caratteristiche

- L'unità NSR è in grado di eseguire anche registraz. continua, rilevazione movimento e registraz. allarme.
- Esecuzione di ricerche delle immagini registrate per data e ora, sensore, rilevazione movimento, perdita di segnale video, ecc.
- Supporto di registrazione e riproduzione audio¹⁾ da telecamere compatibili.

1) È necessario l'utilizzo di amplificatori o diffusori audio opzionali.

Importante

- Il presente manuale descrive l'installazione e la configurazione iniziale di questo apparecchio. Per informazioni dettagliate sulle varie impostazioni di questo apparecchio, fare riferimento alla Guida introduttiva (PDF) e alla Guida utente (PDF).
- Per informazioni sui requisiti di sistema dei computer client, sui modelli di telecamera supportati e altre informazioni importanti, fare riferimento alle Note di rilascio (PDF). Le Note di rilascio sono reperibili al seguente URL:
http://www.sony.co.jp/Products/NSR/NSR-S_ReleaseNote_E.pdf

Verifica del contenuto della scatola

All'apertura della scatola, controllare che sia presente quanto segue. In caso di eventuale assenza di uno o più accessori, rivolgersi al proprio rivenditore Sony.

- Unità principale (1)

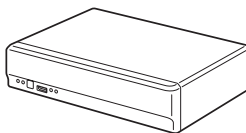

- Adattatore CA (1)

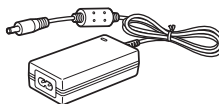

- Fermacavo (1)

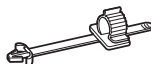

- Telecomando a infrarossi (1)

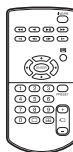

- Manuale all'installazione (il presente manuale) (1)
- CD-ROM (Guida introduttiva, Guida dell'utente) (1)
- Documento di garanzia (1)

Note

- La scatola potrà contenere anche altri manuali o accessori non indicati in elenco.
- La scatola e gli imballi possono essere riutilizzati in caso di spostamento o spedizione dell'unità. Si consiglia quindi di conservarli.

Requisiti del sistema

L'utilizzo di questo registratore richiede il seguente hardware.

- Monitor¹⁾
- Telecamera di rete Sony
- Per informazioni dettagliate sulle telecamere di rete Sony compatibili, rivolgersi al proprio rivenditore.
- Tastiera USB ²⁾
- Mouse USB ³⁾
- Switch di rete
- Cavo 1000Base-T/100Base-TX/10Base-T
- Dispositivo di memoria flash USB ⁴⁾

- 1) Questa unità supporta display per computer dotati di ingresso RGB analogico.
- 2) Utilizzare una tastiera USB con cavo. È possibile che siano attivi solo i tasti standard. Le tastiere USB wireless o infrarossi possono non funzionare correttamente.
- 3) Utilizzare un mouse USB con cavo. I mouse USB wireless o infrarossi possono non funzionare correttamente. Il terzo tasto del mouse o la rotellina eventualmente presenti possono non fornire le normali funzionalità.
- 4) Richiesto per l'esecuzione del backup di informazioni del sistema, ad esempio registri.
 - Questa unità supporta dispositivi di memorizzazione di massa USB 2.0. Non supporta tuttavia dispositivi di memorizzazione USB 2.0 contenenti dischi rigidi o unità CD/DVD. Collegare all'unità esclusivamente dispositivi di memoria flash USB. Si osservi che, con determinati dispositivi di memorizzazione di massa USB 2.0, potrebbero comunque verificarsi errori nella scrittura dei dati. Nel caso si verificano errori, utilizzare un dispositivo di memoria flash USB di tipo diverso.

Nota

Anche se non è collegata una tastiera USB, è sempre possibile utilizzare la tastiera virtuale a schermo.

Utilizzo dei manuali su CD-ROM

Il CD-ROM fornito contiene i manuali (Guida introduttiva, Guida dell'utente) NSR in varie lingue (giapponese, inglese, francese, tedesco, italiano, spagnolo e cinese semplificato). Questi manuali sono memorizzati in formato PDF (Portable Document Format).

Preparazione

Per poter utilizzare i manuali contenuti nel CD-ROM, è necessario che il seguente programma sia installato sul computer:

- Adobe Reader Versione 6.0 o successiva

Nota

Se Adobe Reader non è installato, può essere scaricato dal seguente indirizzo:
<http://www.adobe.com/>

Adobe e Adobe Reader sono marchi di Adobe Systems Incorporated negli Stati Uniti e/o in altri Paesi.

Lettura dei manuali su CD-ROM

Per leggere i manuali su CD-ROM, procedere come descritto di seguito.

1 Inserire il disco CD-ROM nell'unità CD-ROM.

I manuali sono contenuti nella cartella Manual.

2 Selezionare e fare clic sul manuale che si desidera leggere.

Nota

A seconda della versione di Adobe Reader utilizzata, è possibile che il manuale non venga visualizzato correttamente. Se il manuale non è visualizzato correttamente, scaricare la versione più recente di Adobe Reader dall'indirizzo indicato nella sezione "Preparazione".

Attenzione

Qualora il CD-ROM originale venga smarrito o non sia più leggibile per altre ragioni, potrà essere acquistato un nuovo CD-ROM. Rivolgersi al centro di assistenza Sony più vicino.

Funzioni e caratteristiche

Pannello anteriore

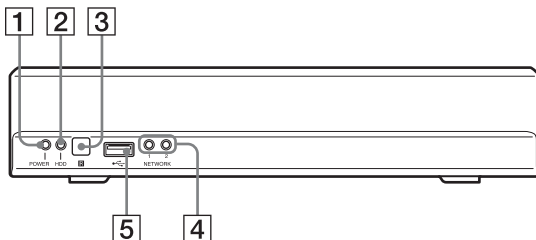

1 LED POWER

Si illumina con luce verde quando l'unità è accesa.

2 LED HDD

Lampeggia con luce verde per indicare l'accesso ai dischi rigidi interni.

3 Sensore infrarossi

Riceve i segnali trasmessi dal telecomando a infrarossi.

4 LED NETWORK (1, 2)

Lampeggiano con luce verde in presenza di attività sul connettore LAN corrispondente sul retro dell'unità NSR.

5 Connettore USB

Questo connettore consente il collegamento di una tastiera USB, di un mouse USB o di un dispositivo di memoria flash USB all'unità NSR.

Pannello posteriore

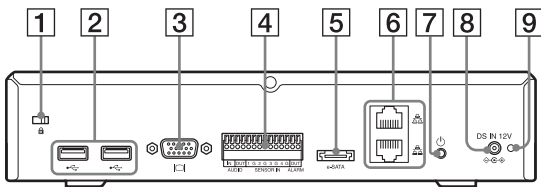

1 Slot di sicurezza

Consente il fissaggio di un cavo antifurto.

2 Connettore USB

Questo connettore consente il collegamento di una tastiera USB, di un

mouse USB o di un dispositivo di memoria flash USB all'unità NSR.

3 Connettore monitor

Questo connettore consente il collegamento di un monitor.

4 Porta I/O

Questo connettore consente il collegamento di ingressi audio e sensore e uscite relè.

Per informazioni dettagliate sulla connessione e schemi elettrici degli ingressi sensore, fare riferimento a "Porta di I/O" (pag 120).

5 Connettore e-SATA

Questo connettore consente il collegamento di periferiche di memorizzazione dotate di interfaccia e-SATA.

6 Connettori LAN (1, 2)

Utilizzare questi connettori per la connessione di cavi di rete 10 Base-T, 100 Base-TX o 1000 Base-T.

Il connettore superiore è denominato LAN2 e quello inferiore LAN1.

LAN1: Telecamera di rete

LAN2: Telecamere di rete (LAN2 può essere utilizzato solo se si utilizza un segmento diverso da LAN1).

AVVERTIMENTO relativo alla porte LAN

Per ragioni di sicurezza, non collegare le porte LAN a dispositivi di rete che forniscono una tensione eccessiva. Osservare le istruzioni relative alle porte.

7 Interruttore di alimentazione

Premere questo interruttore per accendere l'apparecchio.

Nota

Anche se questo pulsante può essere utilizzato per ottenere lo spegnimento forzato dell'unità, in circostanze normali si raccomanda di utilizzare sempre il comando di spegnimento visualizzato a schermo.

8 Connettore DC IN (12 V)

Questo connettore consente il collegamento dell'Adattatore CA.

9 Foro per fermacavo

Montare qui il fermacavo in dotazione per evitare la disconnessione accidentale del cavo di alimentazione.

Telecomando a infrarossi

Dirigere il telecomando a infrarossi verso il sensore a infrarossi dell'unità e premere il pulsante desiderato per eseguire l'azione corrispondente.

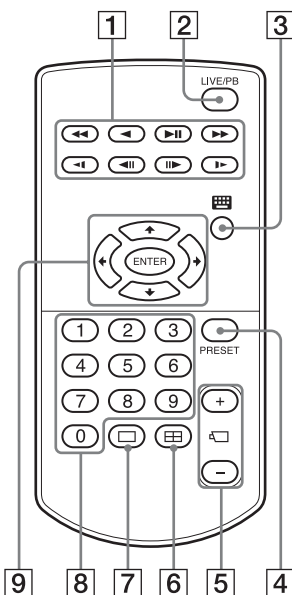

1 Pulsante Play

Questo pulsante consente di riprodurre le immagini registrate.

Pulsante ◀◀ (riproduzione veloce)

Utilizzare questo pulsante per il riavvolgimento veloce. (velocità 2x, 4x, 8x, 16x, 32x, 64x).

Pulsante ◀ (riproduzione indietro)

Utilizzare questo pulsante per riprodurre all'indietro le immagini registrate.

Pulsante ▶|| (Play/Pausa)

Durante la pausa: Utilizzare questo pulsante per avviare la riproduzione. (Velocità 1x).

Durante la riproduzione: Utilizzare questo pulsante per mettere in pausa la riproduzione.

Pulsante ▶▶ (riproduzione veloce)

Utilizzare questo pulsante per l'avanzamento veloce. (velocità 2x, 4x, 8x, 16x, 32x, 64x).

Pulsante ◀| (riproduzione indietro lenta)

Utilizzare questo pulsante per il riavvolgimento lento. (velocità 1/2, velocità 1/4)

Pulsante ◀|| (fotogramma precedente)

Utilizzare questo pulsante per retrocedere di un fotogramma.

Pulsante |▶ (riproduzione avanti lenta)

Utilizzare questo pulsante per l'avanzamento lento. (velocità 1/2, velocità 1/4)

Pulsante ||▶ (fotogramma successivo)

Utilizzare questo pulsante per avanzare di un fotogramma.

2 Pulsante LIVE/PB

Questo pulsante consente di passare dalla visualizzazione delle immagini in tempo reale alla riproduzione delle immagini registrate e viceversa.

3  Pulsante tastiera a schermo

Questo pulsante consente di visualizzare la tastiera a schermo per immissione di testo.

4 Pulsante PRESET

Questo pulsante consente di spostare la telecamera su di una posizione preselezionata.

5 + / - pulsante (Numero telecamera)

Questi pulsanti consentono di passare da una telecamera all'altra per la selezione.

Premere il pulsante [+] per selezionare il numero di telecamera successivo, e il pulsante [-] per selezionare il numero di telecamera precedente.

6  Pulsante layout 2 x 2

Questo pulsante attiva la visualizzazione del layout 2 x 2 (4 schermi).

7  Pulsante layout 1 x 1

Questo pulsante attiva la visualizzazione del layout 1 x 1 (1 schermo).

8 Tasti numerici

Questi tasti consentono l'immissione di numeri.

9 Pulsanti di selezione operazione

Questi pulsanti consentono di selezionare voci, selezionare il riquadro, ecc.

Pulsante ▲

Questo pulsante consente di spostare il cursore di selezione verso l'alto per selezionare una voce che si trova più in alto sullo schermo.

Pulsante ←

Questo pulsante consente di spostare il cursore di selezione verso sinistra per selezionare una voce che si trova a sinistra sullo schermo.

Pulsante ↓

Questo pulsante consente di spostare il cursore di selezione verso il basso per selezionare una voce che si trova più in basso sullo schermo.

Pulsante →

Questo pulsante consente di spostare il cursore di selezione verso destra per selezionare una voce che si trova a destra sullo schermo.

Pulsante ENTER

Servirsi di questo pulsante per confermare la selezione della voce o del riquadro di monitoraggio corrente, oppure per eseguire altre operazioni.

Prima dell'utilizzo del telecomando a infrarossi

Rimuovere la pellicola di isolamento.

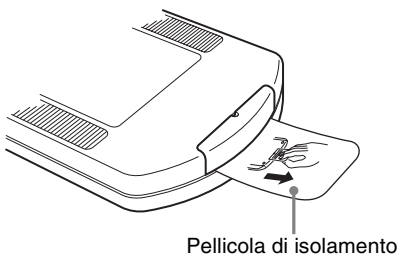

Sostituzione della batteria al litio del telecomando a infrarossi

Il telecomando a infrarossi utilizza una normale batteria al litio tipo CR2025. Utilizzare esclusivamente batterie tipo CR2025.

- 1** Mantenendo premuta la levetta di blocco, (①), estrarre il cassetto portabatteria (②).

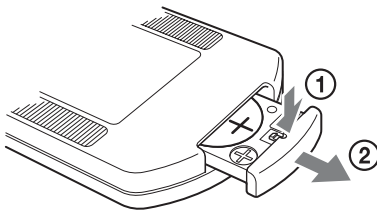

- 2** Inserire la nuova batteria con il lato positivo (+) rivolto verso l'alto (①) quindi chiudere il portabatteria fino a percepire lo scatto in posizione (②).

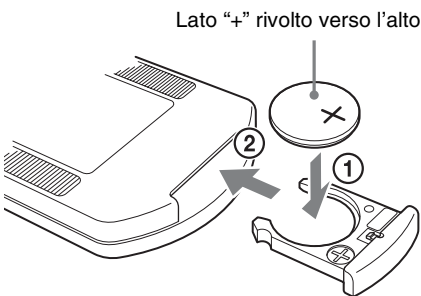

ATTENZIONE

Se una batteria non viene sostituita correttamente vi è il rischio di esplosione. Sostituire una batteria con una uguale o simile seguendo le raccomandazioni del produttore.

Per lo smaltimento della batteria, attenersi alle norme in vigore nel paese di utilizzo.

Intervallo di sostituzione della batteria

All'esaurimento della batteria al litio, il telecomando non risponde, anche se vengono premuti i pulsanti. La vita media della batteria al litio utilizzata è di circa un anno, ma potrà variare in funzione della frequenza di utilizzo del telecomando. Se l'unità principale non risponde quando vengono premuti i pulsanti del telecomando, sostituire la batteria e riprovare.

Installazione

Configurazione dell'unità

Selezionare l'ubicazione più appropriata per l'unità, quindi collegare tutti gli apparecchi. Nel presente manuale viene descritta, a titolo di esempio e spiegazione, una rete locale alla quale sono collegati unicamente l'unità NSR, le telecamere e un computer client (se necessario), come illustrato di seguito.

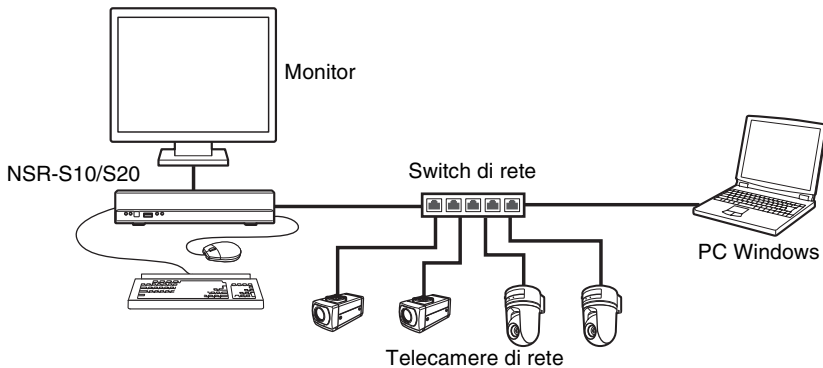

Attenzione

- Prima del collegamento a una rete esistente, consultare sempre la Guida introduttiva (PDF).
- Per informazioni dettagliate sull'utilizzo da un computer client, fare riferimento alla Guida utente (PDF).

Collegamento dei dispositivi

Collegare monitor, mouse USB e tastiera USB ai corrispondenti connettori sul pannello frontale dell'unità.

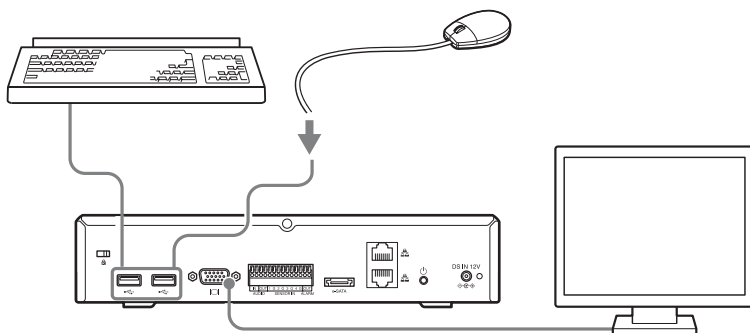

Connessione di dispositivi di memorizzazione e-SATA

Utilizzare il cavo e-SATA per il collegamento di dispositivi di memorizzazione e-SATA esterni.

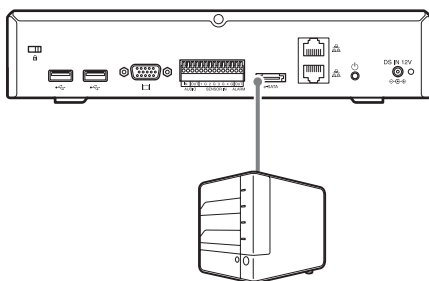

dispositivi di memorizzazione e-SATA

Attenzione

- Configurare tutte le impostazioni necessarie sul dispositivo di memorizzazione e-SATA prima di collegarlo a questa unità.
- Se si utilizza un dispositivo di memorizzazione esterno e-SATA, fare riferimento alla Guida introduttiva (PDF).

Connessione delle telecamere di rete

Collegare tutte le telecamere di rete e l'unità allo stesso segmento della rete.
Se si utilizza un computer client, collegare anche questo allo stesso segmento della rete.

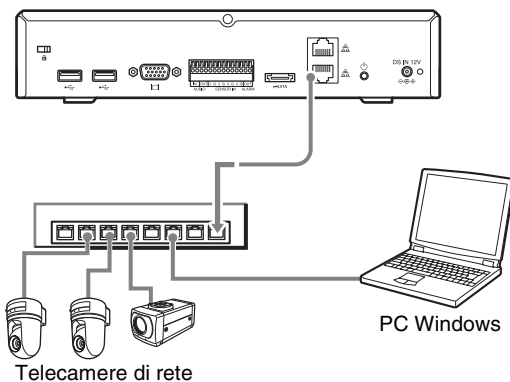

Collegamento dell'adattatore CA

Collegare adattatore CA e cavo di alimentazione.

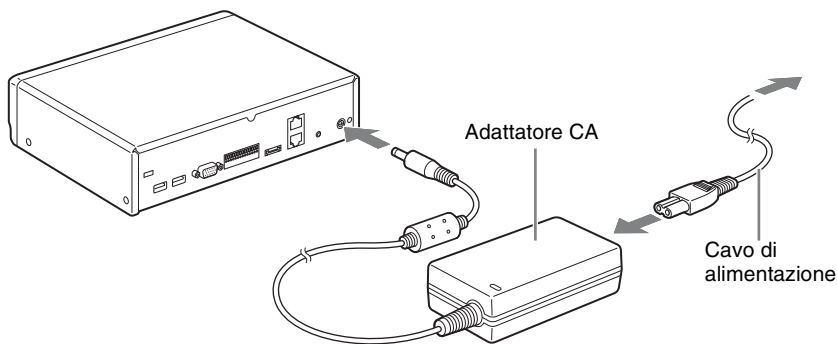

Montare il fermacavo per evitare la disconnessione accidentale dello spinotto.

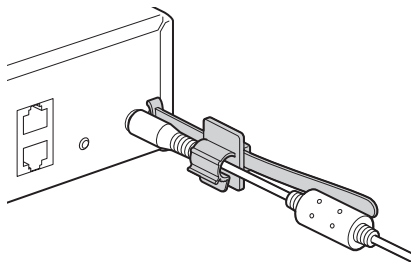

Accensione dell'unità e registrazione delle telecamere

Se le telecamere sono registrate automaticamente, è possibile avviare il monitoraggio immediatamente dopo l'accensione dell'unità NSR.

Nota

L'unità si accenderà automaticamente non appena il cavo di alimentazione dell'adattatore CA è inserito nella presa di corrente. Dopo lo spegnimento dell'unità NSR tramite un comando a schermo o premendo l'interruttore di alimentazione sul pannello posteriore, potrà essere riaccesa premendo nuovamente l'interruttore di alimentazione.

1 Inserire in una presa di corrente il cavo di alimentazione dell'adattatore CA.

L'unità emette un segnale acustico e il LED POWER sul pannello anteriore si illumina con luce verde.

Dopo uno o due minuti, il monitor visualizza il messaggio "System Starting, Please Wait...".

Dopo l'avvio dell'unità, viene visualizzata la schermata principale.

Note

- L'identificativo utente e la password per l'accesso all'schermata principale sono indicati di seguito.
Identificativo utente predefinito: admin
Password predefinita: admin
- Per informazioni dettagliate su come modificare le impostazioni di login automatico, fare riferimento a "Impostazioni relative al sistema" nella Guida utente (PDF).

Le telecamere connesse allo stesso segmento della rete vengono individuate e registrate automaticamente sull'unità NSR. Le immagini provenienti da queste telecamere sono visualizzate nella schermata principale.

Schermata di esempio: NSR-S10

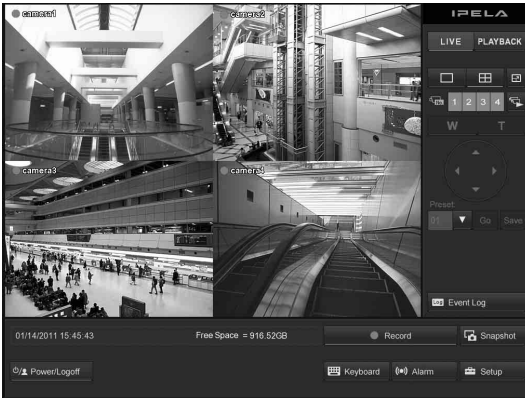

La registrazione continua si avvia automaticamente dopo la registrazione delle telecamere.

Note

- Possono essere individuate e registrate solo telecamere Sony.
- Verranno individuate e registrate solo le telecamere per le quali non sono state modificate le impostazioni predefinite dell'indirizzo IP. Per registrare telecamere il cui indirizzo IP è stato modificato, ripristinare le impostazioni di indirizzo IP predefinite e riavviare l'unità NSR.
- Se sono collegate più telecamere, esse verranno registrate nell'ordine in cui sono state rilevate. È possibile registrare un massimo di 4 telecamere con il modello NSR-S10 e 8 telecamere con il modello NSR-S20.

Questo completa le procedure di connessione.

Facendo quindi riferimento alla Guida introduttiva (PDF) eseguire le verifiche di funzionamento e le altre operazioni di configurazione.

Attenzione

Prima del collegamento a una rete esistente, consultare sempre la Guida introduttiva (PDF).

Importante

Il firmware più aggiornato per i modelli NSR-S10/S20 può essere scaricato dal seguente URL.

Per informazioni sulla procedura di aggiornamento del firmware, fare riferimento alla Guida dell'utente (PDF).

<http://www.sony.co.jp/Products/NSR/NSR-S.zip>

Impostazione dei valori per la registrazione automatica

Le telecamere vengono registrate con le seguenti impostazioni.

Monitoraggio

	SNC-RZ25		SNC-RZ50		Serie SNT		Modello compatibile 1280 × 720	Modello compatibile 1920 × 1080
	NTSC	PAL	NTSC	PAL	NTSC	PAL		
Dimensioni video	640 × 480		NTSC 704 × 480 PAL 704 × 576		640 × 480		640 × 480 ¹⁾	640 × 480 ¹⁾
Formato video	MPEG-4		MPEG-4		MPEG-4		MPEG-4	MPEG-4
Frequenza di frame	15		15	12	15	12	15	15
Qualità/ Velocità in bit	1.024 kbps		1.024 kbps		1.024 kbps		1.024 kbps	1.024 kbps

1) Le telecamere che supportano solo la modalità 16:9 sono registrate con il valore predefinito 640 × 368.

Per informazioni sui valori predefiniti di ciascun modello di telecamera, fare riferimento alle Note di rilascio (PDF).

Registrazione

	SNC-RZ25		SNC-RZ50		Serie SNT		Modello compatibile 1280 × 720	Modello compatibile 1920 × 1080
	NTSC	PAL	NTSC	PAL	NTSC	PAL		
Dimensioni video	640 × 480		NTSC 704 × 480 PAL 704 × 576		NTSC 720 × 480 PAL 720 × 576		1280 × 720	1920 × 1080
Formato video	MPEG-4		MPEG-4		H.264		H.264	H.264
Frequenza di frame	15		15	12	15	12	10	10
Qualità/ Velocità in bit	1.024 kbps		1.024 kbps		1.024 kbps		2.048 kbps	3.072 kbps

Impostazioni che richiedono configurazione specifica

Le seguenti funzioni sono disabilitate o non sono configurate nelle impostazioni di registrazione automatica. Per informazioni dettagliate sull'abilitazione di queste funzioni fare riferimento alla Guida utente (PDF).

- Audio telecamera
- Ingresso sensore
- Uscita relè

Porta di I/O

Assegnazione dei pin della porta di I/O

Ingresso/uscita audio

N. pin	AUDIO
1	AUDIO IN
2	AUDIO IN GND
3	AUDIO OUT
4	AUDIO OUT GND

Attenzione

AUDIO IN è presente solo in vista di espansioni future e non è correntemente supportato.

Ingresso sensore e uscita relè

N. pin	SENSOR
5	SENSOR IN 1
6	SENSOR IN 1 GND
7	SENSOR IN 2
8	SENSOR IN 2 GND
9	SENSOR IN 3
10	SENSOR IN 3 GND
11	SENSOR IN 4
12	SENSOR IN 4 GND
13	RELAY OUTPUT +
14	RELAY OUTPUT -

Utilizzo di una presa I/O

Inserire un piccolo cacciavite ad intaglio nella fessura superiore o inferiore del foro a cui si desidera collegare un filo (n. AWG da 26 a 20). Tenere premuto il cacciavite e inserire il filo, quindi rilasciare il cacciavite.

Attenzione

Quando si inserisce il cacciavite nella fessura, non applicare una forza eccessiva per evitare il danneggiamento.

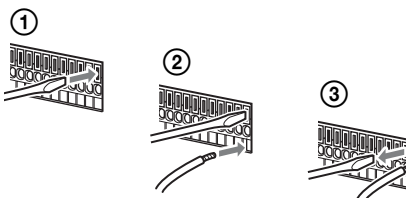

Ripetere questa procedura per collegare tutti i cavi necessari.

Schema unifilare per uscita audio

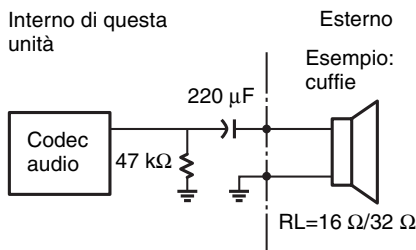

Schema unifilare per ingresso sensore

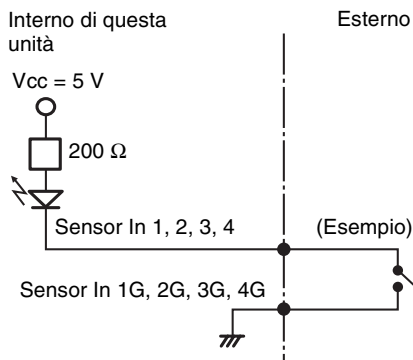

Schema unifilare per uscita relè

Interno di questa unità

Relè
30 Vcc
125 Vca
1 A max.

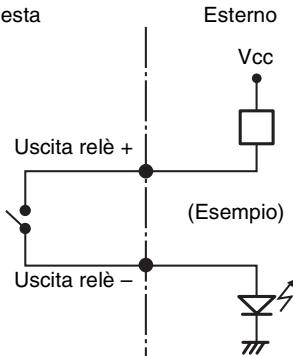

Ricerca ed eliminazione dei problemi

Prima di contattare il proprio rivenditore o un centro di assistenza Sony, leggere quanto riportato di seguito. Se il problema persiste, contattarli.

La NSR non funziona.

- Verificare che il cavo di alimentazione sia collegato correttamente.
- Assicurarsi che la presa a muro sia alimentata, collegando un altro apparecchio.

Il monitor non visualizza nessuna immagine.

- Verificare che il cavo di alimentazione sia collegato correttamente.
- Verificare che il cavo del monitor sia collegato correttamente. Verificare che il monitor sia collegato al connettore monitor.

Il nuovo hardware esterno non funziona correttamente.

- Verificare che i cavi della nuova periferica esterna siano ben collegati e che i piedini non siano piegati.

Una periferica esterna collegata a un connettore USB non funziona.

- Questa unità supporta dispositivi di memorizzazione di massa USB 2.0. Non supporta tuttavia dispositivi di memorizzazione USB 2.0 contenenti dischi rigidi o unità CD/DVD. Collegare all'unità esclusivamente dispositivi di memoria flash USB. Si osservi che, con determinati dispositivi di memorizzazione di massa USB 2.0, potrebbero comunque verificarsi errori

nella scrittura dei dati. Se si verificano errori durante la scrittura dei dati, utilizzare un dispositivo di memorizzazione flash USB di tipo diverso.

- Per garantire un funzionamento corretto dei dispositivi USB, non collegare le periferiche mediante un hub USB. Collegare i dispositivi direttamente ai connettori USB sull'apparecchio. Il corretto funzionamento non può essere garantito se la connessione dei dispositivi è realizzata tramite un hub USB, uno switch hub oppure un cavo di prolunga.
- Fare riferimento alla documentazione fornita con il dispositivo USB.

Il LED di rete non si accende.

- Verificare che il collegamento dei cavi e dell'apparecchiatura di rete sia corretto.

Impossibile accedere al disco rigido.

- In caso di accessi frequenti al disco rigido, il LED HDD può lampeggiare molto rapidamente e sembrare illuminato con luce fissa.

L'unità NSR si surriscalda rapidamente

- Qualora vengano appoggiate più unità l'una sull'altra, il calore prodotto dalle varie unità può raggiungere livelli eccessivi. Non appoggiare più unità l'una sull'altra, né collocare l'unità su oggetti che possono generare calore, né installare l'unità in spazi ristretti.

Caratteristiche tecniche

NSR-S10/S20

Connettori esterni

Anteriori

USB: USB 2.0 (1)

Posteriori

Uscita monitor:

RGB Analogico (mini D-SUB 15 pin) (1)

LAN (1000Base-T/100Base-TX/10Base-T) (RJ-45) (2)

USB: USB 2.0 (2)

Connettore e-SATA (1)

Ingresso audio (MIC) (Risposta in frequenza 4 kHz, frequenza di campionamento 8 kHz, livello segnale ingresso 1 Vrms, resistenza di ingresso 10 k ohm) (1) (utilizzato per espansioni future)

Uscita audio (livello di uscita 30 Vrms (RL = 32 ohm), 60 Vrms (RL = 16 ohm), tensione di uscita fondo scala 1 Vrms, impedenza di uscita 16/32 ohm, canale di uscita 1 (mono) (1)

Ingresso sensore (compatibile con periferiche da 5 V a 6 Vcc, ingresso fotoaccoppiatore, isolato da unità principale) (4)

Uscita relè (max. 30 Vcc, 125 Vca, 1 A, uscita relè meccanico, isolato da unità principale) (1)

Condizioni di funzionamento

Temperatura di funzionamento: da 5 °C a 40 °C (da 41 °F a 104 °F)

Umidità di funzionamento: da 20 a 80%
(max. temp. bulbo umido:
30 °C (86 °F)
senza condensazione)

Temperatura di immagazzinaggio: Da
-20 °C a +60 °C (da -4 °F a
+140 °F)

Umidità di immagazzinaggio: Da 20% a
90% umidità relativa (max.
temp. bulbo umido 35 °C/95 °F,
senza condensazione)

Alimentazione e varie

Alimentazione: 12 V cc

Assorbimento di corrente: Max. 4,0 A

Adattatore CA 100-240 Vca a 50/60 Hz

Dimensioni: 245 × 53 × 160 mm
(9 ³/₄ × 2 ¹/₈ × 6 ³/₈ poll.) (L/A/
P, eccetto sporgenze)

Peso: circa 1,4 kg (3,1 libbre) (compreso
0,6 kg (1,3 libbre) per disco
rigido)

Accessori forniti

Adattatore CA (1)

Cavo di SATA (1) (solo per modelli privi di
dischi rigidi interni)

Cavo di alimentazione SATA (1) (solo per
modelli privi di dischi rigidi
interni)

Fermacavo (1)

Telecomando a infrarossi (1)

Manuale all'installazione (il presente
manuale) (1)

CD-ROM (Guida introduttiva, Guida
dell'utente) (1)

Documento di garanzia (1)

Disegno e caratteristiche tecniche soggetti a
modifiche senza preavviso.

Note

- Eseguire sempre una registrazione di prova, e verificare che il contenuto sia stato registrato correttamente. LA SONY NON SARÀ RESPONSABILE DI DANNI DI QUALSIASI TIPO, COMPRESI, MA SENZA LIMITAZIONE A, RISARCIMENTI O RIMBORSI A CAUSA DI GUASTI DI QUESTO APPARECCHIO O DEI SUOI SUPPORTI DI REGISTRAZIONE, SISTEMI DI MEMORIZZAZIONE ESTERNA O QUALSIASI ALTRO SUPPORTO O SISTEMA DI MEMORIZZAZIONE PER REGISTRARE CONTENUTI DI QUALSIASI TIPO.
- Verificare sempre che l'apparecchio stia funzionando correttamente prima di usarlo. LA SONY NON SARÀ RESPONSABILE DI DANNI DI QUALSIASI TIPO, COMPRESI, MA SENZA LIMITAZIONE A, RISARCIMENTI O RIMBORSI A CAUSA DELLA PERDITA DI PROFITTI ATTUALI O PREVISTI DOVUTA A GUASTI DI QUESTO APPARECCHIO, SIA DURANTE IL PERIODO DI VALIDITÀ DELLA GARANZIA SIA DOPO LA SCADENZA DELLA GARANZIA, O PER QUALUNQUE ALTRA RAGIONE.

ADVERTENCIA

Para reducir el riesgo de electrocución, no exponga este aparato a la lluvia ni a la humedad.

Para evitar descargas eléctricas, no abra el aparato. Solicite asistencia técnica únicamente a personal especializado.

AVISO IMPORTANTE

El equipo tiene asignado el número de modelo para los certificados de cumplimiento de las directivas. El número aparece en la etiqueta del número de modelo del producto junto con el voltaje y la tensión nominal.

Nombre del modelo y N.º de tipo del pedido

Información del pedido	N.º de modelo para la certificación
Modelo NSR-S10/S20 1 unidad de disco duro	AVOM001
Modelo NSR-S10/S20 0 unidades de disco duro	AVOM002

ADVERTENCIA

Utilice el adaptador de ca suministrado con el equipo como fuente de suministro de alimentación.

Fabricación: Sony

Número de modelo: NSR-AC1

La utilización de cualquier otra fuente de alimentación podría provocar un incendio. Desconecte el enchufe del cable del adaptador de CA para apagar el dispositivo. El enchufe del cable de alimentación de este equipo debe utilizarse para desconectar la red eléctrica. Asegúrese de que la toma de corriente está instalada cerca del equipo y se puede acceder a ella con facilidad. En el caso de que se produjera un funcionamiento

anormal, desconecte el enchufe de la corriente.

AVISO

Utilice el cable de alimentación aprobado por el organismo de homologación competente en aquellos países donde se vaya a utilizar la unidad.

PRECAUCIÓN para el puerto LAN

Por razones de seguridad, no conecte el puerto LAN a ningún dispositivo de red que pueda tener una tensión excesiva.

Instalación de la pila (mando a distancia por infrarrojos)

Se suministra una pila de litio de tipo CR2025 para el mando a distancia por infrarrojos.

Para evitar el riesgo de explosión, utilice el mismo tipo de pila de litio.

PRECAUCIÓN

Peligro de explosión si se sustituye la batería por una del tipo incorrecto. Reemplace la batería solamente por otra del mismo tipo o de un tipo equivalente recomendado por el fabricante. Deseche las baterías usadas siguiendo las instrucciones del fabricante.

Para los clientes de Europa

El fabricante de este producto es Sony Corporation, con dirección en 1-7-1 Konan, Minato-ku, Tokio, Japón.

El Representante autorizado para EMC y seguridad del producto es Sony Deutschland GmbH, Hedelfinger Strasse 61, 70327 Stuttgart, Alemania. Para asuntos relacionados con el servicio y la garantía, consulte las direcciones entregadas por separado para los documentos de servicio o garantía.

Índice

Precauciones de uso	126
Descripción general	128
Confirmación del contenido de la caja	129
Requisitos del sistema	130
Utilización del manual del CD-ROM	132
Preparativos	132
Lectura del manual del CD-ROM	132
Características y funciones	133
Panel frontal	133
Panel posterior	133
Unidad de control remoto por infrarrojos	134
Configuración	137
Configuración de la unidad	137
Conexión de cada dispositivo	138
Conexión del almacenamiento e-SATA	138
Conexión de las cámaras de red	139
Conexión del adaptador de ca	139
Encendido de la grabadora y registro de las cámaras	140
Ajustes que requieren configuración individual	143
Puerto de E/S	144
Solución de problemas	145
Especificaciones	146
NSR-S10/S20	146

Marcas comerciales

- “IPELA” y **IPELA** son marcas comerciales de Sony Corporation.

Otros nombres de productos o sistemas que aparecen en este documento son marcas comerciales o marcas comerciales registradas de sus respectivos propietarios. Además, los símbolos ® o ™ no se utilizan en el texto.

- En virtud de la ley de derechos de autor, queda prohibida la reproducción o copia, total o parcial, del software o del manual de instrucciones suministrado con la grabadora, al igual que el alquiler o leasing del software sin la autorización del propietario de los derechos del mismo.
- Sony no asume ninguna responsabilidad por los daños, pérdidas de beneficios o reclamaciones de terceras partes que puedan resultar de la utilización de la grabadora o del software suministrado.
- Para consultar todos los términos y condiciones de la garantía de la grabadora, consulte la tarjeta de garantía que se adjunta en el paquete.
- El software suministrado con la grabadora no puede utilizarse con otras grabadoras.
- No se puede instalar ningún software en el equipo que no sea el software específico suministrado por Sony para utilizar con este equipo.
- Tenga en cuenta que las especificaciones de la grabadora y del software suministrado están sujetas a cambios para introducir mejoras sin previo aviso.

Renuncia de responsabilidad por el contenido de las grabaciones

Sony Corporation no aceptará en ningún caso responsabilidad alguna por problemas que surjan a partir de errores en la grabación, por daños o por el borrado de grabaciones con el equipo. Esto incluye reclamaciones de indemnización por grabaciones y por daños concomitantes o resultantes. Sony Corporation no reparará, restituirá ni copiará ningún material grabado. El uso de este producto está sujeto a estas condiciones.

ES

Precauciones de uso

Información importante de seguridad

- Asegúrese de conectar la unidad a una fuente de alimentación completamente compatible con las especificaciones eléctricas de la unidad.
- Utilice solamente el cable de alimentación suministrado. No enrolle el cable de alimentación ni lo sujete con otros cables. No realice conexiones a enchufes con tomas delanteras y traseras. Si se exceden los valores nominales actuales, existe el riesgo de incendio u otros accidentes.
- No utilice la unidad con la cubierta o la caja abierta o extraída. De lo contrario, existe el riesgo de incendio o descarga eléctrica. No intente abrir o extraer la cubierta o caja usted mismo. Consulte siempre con su proveedor si debe abrirla.

Información importante de instalación

Ubicaciones de uso/almacenamiento

Para prolongar la vida del producto, no lo utilice ni lo guarde en las siguientes ubicaciones:

- Lugares que pueden calentarse o enfriarse mucho. (Sigo las especificaciones de este dispositivo y por favor lo uso.)
- Lugares expuestos a la luz directa del sol durante tiempo prolongado o cerca de aparatos de calefacción. (Tenga en cuenta que la temperatura en un vehículo cerrado en verano puede exceder los +50 °C/+122 °F.)

- Lugares con mucha humedad o polvo
- Lugares sujetos a fuertes vibraciones
- Lugares sometidos a fuertes campos magnéticos
- Lugares cercanos a transmisores de radio o televisión que crean un fuerte campo magnético

No apile las unidades ni coloque la unidad sobre objetos que generen calor

Cuando una unidad se coloca sobre otra, el calor que generan ambas unidades puede hacer que la temperatura suba demasiado. No coloque las unidades una sobre la otra ni coloque la unidad sobre otros objetos que puedan generar calor.

No bloquee las aberturas de ventilación

- Las aberturas de ventilación que se encuentran a los lados de la unidad sirven para evitar el calentamiento interno. Deje siempre espacio a ambos lados así como en la parte posterior y superior de la unidad.
- No utilice la unidad en una caja u otro receptáculo cerrado.

Utilice la unidad en posición horizontal

- La unidad está diseñada para utilizarse en posición horizontal.
- No instale la unidad sobre una superficie inclinada y protéjala de los golpes.
- Si la unidad se cae o es sometida a golpes fuertes, pueden producirse daños muy graves en la misma.

Mantenimiento

- Antes de limpiar la unidad o realizar cualquier tipo de mantenimiento, asegúrese de desconectar el cable de alimentación de la toma de corriente de ca.
- Limpie la caja y los paneles con un paño seco. Para eliminar manchas persistentes, humedezca el paño con un detergente

suave, neutro y pase después un paño seco.

- No utilice alcohol, disolventes, bencina, insecticidas ni ninguna sustancia volátil, ya que podrían dañar el acabado y causar decoloración.

Transporte

Utilice el material de embalaje original o similar para proteger la unidad de golpes.

Precauciones para productos con discos duros incorporados

Esta unidad tiene un disco duro incorporado (HDD). El disco duro es un dispositivo de precisión. Si somete la unidad a golpes, vibraciones, electricidad estática o temperaturas y humedad elevadas, podría perder datos. Tenga en cuenta las siguientes precauciones cuando instale o utilice la unidad.

Protección frente a golpes y vibraciones

Si somete la unidad a golpes o vibraciones, el disco duro podría resultar dañado y ocasionar la pérdida de datos.

- Utilice el material de embalaje especificado cuando transporte la unidad. Cuando la transporte en una carretilla o similar, utilice una que no transmita excesivas vibraciones. Un exceso de golpes o vibraciones puede dañar el disco duro.
- No mueva nunca la unidad mientras esté conectada.
- No extraiga los paneles o las partes exteriores de la unidad.
- Cuando instale la unidad en el suelo o en otra superficie, asegúrese de que está equipada con la base especificada y colóquela con cuidado. Si no tiene una base, monte primero la base especificada.

- No coloque la unidad cerca de otros dispositivos que puedan convertirse en fuente de vibraciones.

Espere 30 segundos después de apagar la alimentación

Durante un breve intervalo después de apagar la alimentación, los platos dentro del disco duro seguirán girando y los cabezales se encontrarán en una posición poco segura. Durante este intervalo, la unidad es más susceptible a golpes y vibraciones que durante el funcionamiento normal. Durante un período de al menos 30 segundos después de apagar la unidad, evite someterla incluso al mínimo golpe. Después de este período, el disco duro se detendrá completamente y podrá manipularse la unidad.

Precauciones relativas a la temperatura y a la humedad

Utilice y guarde la unidad solamente en lugares donde no se excedan los rangos especificados de temperatura y humedad. (Sigo las especificaciones de este dispositivo y por favor lo uso.)

Si el disco duro parece defectuoso

Incluso si el disco duro muestra signos de mal funcionamiento, asegúrese de tener en cuenta todas las precauciones anteriores. Esto evitará que se produzcan más daños hasta que se pueda diagnosticar el problema y corregirlo.

Sustitución del disco duro y de otros consumibles

El disco duro y la batería de la unidad son consumibles que necesitan ser sustituidos periódicamente. Si utiliza la unidad a temperatura ambiente, el ciclo de sustitución recomendado es de unos dos a tres años. Sin embargo, esto representa solo una directriz general y no constituye ninguna garantía de su vida útil. Para obtener más información acerca de la

sustitución de componentes, póngase en contacto con el distribuidor.

Precauciones en la utilización de dispositivos USB

- Esta unidad admite dispositivos de almacenamiento masivo USB 2.0. Sin embargo, no admite unidades de disco duro de almacenamiento masivo USB 2.0 ni unidades de CD/DVD. No conecte dispositivos de almacenamiento masivo a la unidad que no sean dispositivos de memoria flash USB. Tenga en cuenta que es posible que se produzcan errores al escribir datos en un dispositivo de memoria de almacenamiento masivo USB 2.0 en función del tipo de dispositivo que se utilice. Si se producen errores durante la escritura de datos, utilice un dispositivo de memoria flash USB de tipo diferente.
- Para garantizar un funcionamiento adecuado de los dispositivos USB, no los conecte a través de un concentrador USB. Conecte los dispositivos directamente a los conectores USB de la unidad. El funcionamiento no se garantiza si se conectan dispositivos a través de un concentrador USB, un selector USB o un cable prolongador.

Descripción general

La NSR-S10/S20 es una videgrabadora de vigilancia de red para cámaras de red. El servidor permite supervisar y grabar imágenes JPEG, MPEG-4 y H.264 desde cámaras de red a través de la red. El servidor también permite buscar y reproducir de forma sencilla las imágenes grabadas previamente.

Gestión y control de cámaras compatibles desde ubicaciones remotas

Es posible gestionar, controlar y visualizar las imágenes de hasta cuatro cámaras de red con la NSR-S10; y hasta ocho cámaras de red con la NSR-S20. Es posible llevar a cabo operaciones de rotación, inclinación y zoom con cámaras compatibles.

Los discos duros de gran capacidad permiten grabar durante largos períodos de tiempo

Los modelos con discos duros internos están equipados con almacenamiento de gran capacidad que permite la grabación durante largos períodos de tiempo. Además, la unidad permite conectar dispositivos de almacenamiento que admitan la interfaz e-SATA.

Supervisión desde un navegador

Puede acceder a la NSR desde un navegador, que después podrá utilizar para supervisar las imágenes.

Otras características

- Es posible realizar, entre otras, grabac. cont., etección de movimiento y grabac. alarma con la NSR.

- Realice búsquedas de imágenes grabadas por fecha y hora, sensores, detección de movimiento, pérdida de la señal de vídeo, etc.
- También admite la grabación y reproducción de audio¹⁾ desde cámaras compatibles.

1) Es necesario disponer de amplificadores de sonido o altavoces opcionales.

Importante

- Este manual describe la instalación y la configuración inicial de esta unidad. Para obtener más información acerca de los diferentes ajustes de esta unidad, consulte el Manual de inicio (PDF) y la Guía del usuario (PDF).
- Para obtener más información sobre los requisitos del sistema para los ordenadores cliente, los modelos de cámara compatibles y otros datos importantes, consulte la Nota de la versión (PDF).

Acceda a la siguiente URL para descargar la Nota de la versión.
http://www.sony.co.jp/Products/NSR/NSR-S_ReleaseNote_E.pdf

Confirmación del contenido de la caja

Una vez abierta la caja, asegúrese de que contiene todos los artículos que se indican en la siguiente lista. Si falta alguno de los accesorios, póngase en contacto con su distribuidor Sony.

- Unidad principal (1)

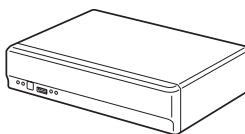

- Adaptador de ca (1)

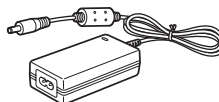

- Abrazadera de cables (1)

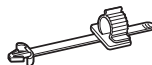

- Unidad de control remoto por infrarrojos (1)

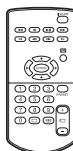

- Manual de instalación (el presente manual) (1)
- CD-ROM (Guía de inicio, Guía del usuario) (1)
- Folleto de garantía (1)

Notas

- La caja puede incluir otros manuales o artículos que no se incluyen en la lista anterior.
- Utilice la caja y los materiales de embalaje cuando sea necesario trasladar o enviar la unidad. Conserve el embalaje para un uso futuro.

Requisitos del sistema

El hardware necesario para utilizar esta grabadora es el siguiente.

- Monitor¹⁾
- Cámara de red Sony
- Póngase en contacto con su distribuidor para obtener más información acerca de las cámaras de red Sony compatibles.
- Teclado USB²⁾
- Ratón USB³⁾
- Interruptor de red
- Cable 1000Base-T/100Base-TX/10Base-T
- Dispositivo de memoria flash USB⁴⁾

1) Esta unidad admite pantallas de ordenador compatibles con la entrada RGB analógica.

2) Utilice un teclado USB con cable. Sin embargo, es posible que no funcionen las teclas distintas de las estándar. Es posible asimismo que los teclados USB inalámbricos o infrarrojos no funcionen correctamente.

3) Utilice un ratón USB con cable. Sin embargo, es posible que los ratones con tres botones o con rueda no funcionen correctamente. Es posible que los ratones USB inalámbricos o infrarrojos no funcionen correctamente. Es posible asimismo que las funciones como las operaciones con ratones de tres botones o con rueda no funcionen correctamente.

4) Son necesarios para realizar copias de seguridad de información del sistema como, por ejemplo, de registros.

- Esta unidad admite dispositivos de almacenamiento masivo USB 2.0. Sin embargo, no admite unidades de disco duro de almacenamiento masivo USB 2.0 ni unidades de CD/DVD. No conecte dispositivos de almacenamiento masivo a la unidad que no sean dispositivos de memoria USB. Tenga en cuenta que es posible que se produzcan errores al escribir datos en un dispositivo de memoria de almacenamiento masivo USB 2.0 en función del tipo de dispositivo que se utilice. Si se producen errores durante la escritura de datos, utilice

un dispositivo de memoria flash USB de tipo diferente.

Nota

Aunque no haya conectado ningún teclado USB, puede utilizar el teclado en pantalla.

Utilización del manual del CD-ROM

El CD-ROM suministrado incluye los manuales (Guía de inicio, Guía del usuario) correspondientes a NSR (versiones en Japonés, Inglés, Francés, Alemán, Italiano, Español y Chino simplificado).

Las copias de estos manuales están disponibles en formato PDF (Portable Document Format).

Preparativos

Para poder consultar los manuales de instrucciones del CD-ROM, deberá tener instalado en el ordenador uno de los siguientes programas.

- Adobe Reader versión 6.0 o superior

Nota

Si no dispone de Adobe Reader instalado, puede descargarlo desde la siguiente URL:
<http://www.adobe.com/>

Adobe y Adobe Reader son marcas comerciales de Adobe Systems Incorporated en los Estados Unidos y/o en otros países.

Lectura del manual del CD-ROM

Para leer el manual del CD-ROM, proceda como sigue.

- 1** Inserte el CD-ROM en la unidad de CD-ROM.
Los manuales se guardan en la carpeta Manual.
- 2** Seleccione el manual que desea consultar y haga clic en él.

Nota

En función de la versión de Adobe Reader que utilice, es posible que el archivo no se visualice correctamente. Si el archivo no se visualiza correctamente, descargue la versión más reciente de Adobe Reader desde la URL facilitada en la sección “Preparativos”.

Precaución

En caso de pérdida del disco CD-ROM o si, por alguna razón, no es posible leerlo, puede adquirir un CD-ROM nuevo. Póngase en contacto con el representante de servicios de Sony más cercano.

Características y funciones

Panel frontal

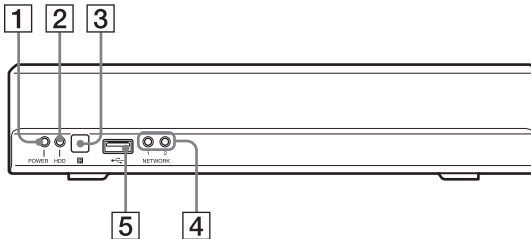

1 LED POWER

Se ilumina en verde cuando la unidad está encendida.

2 LED HDD

Parpadea en verde cuando se accede a los discos duros internos.

3 Sensor de infrarrojos

Recibe señales de la unidad de control remoto por infrarrojos.

4 LED NETWORK (1, 2)

Se ilumina en verde cuando existe actividad en el conector LAN correspondiente situado en la parte posterior de la NSR.

5 Conector USB

Utilice este conector para conectar un teclado USB, un ratón USB o una memoria flash USB a la NSR.

Panel posterior

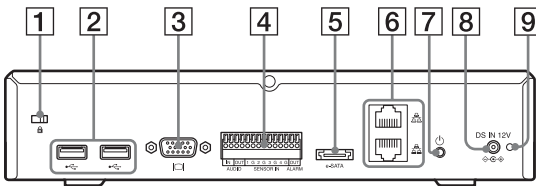

1 Ranura de seguridad

Añada aquí un cable antirrobo.

2 Conector USB

Utilice este conector para conectar un teclado USB, un ratón USB o una memoria flash USB a la NSR.

3 Conector monitor

Utilice este conector para conectar un monitor.

4 Puerto I/O

Utilice este conector para conectar audio, entradas de sensor y salidas de relé.

Para obtener más información acerca de la conexión y los diagramas de cableado de las entradas de sensor, consulte "Puerto de E/S" (página 144).

5 Conector e-SATA

Utilice este conector para conectar dispositivos de almacenamiento que admitan la interfaz e-SATA.

6 Conectores LAN (1, 2)

Utilice estos conectores para conectar cables de red 10 Base-T, 100 Base-TX o 1000 Base-T.

El conector de la parte superior es LAN2 y el conector de la parte inferior es LAN1.

LAN1: cámara de red

LAN2: cámara de red (LAN2

únicamente puede utilizarse si se usa un segmento diferente de LAN1).

PRECAUCIÓN con los puertos LAN

Por motivos de seguridad, no conecte los puertos LAN a ningún dispositivo de red que pueda disponer de un voltaje excesivo.

Siga las instrucciones facilitadas para los puertos indicados anteriormente.

7 Interruptor de alimentación

Púlselo para encender la unidad.

Nota

Aunque este botón se puede utilizar para forzar la interrupción de la alimentación de la unidad, en circunstancias normales deberá usar el comando de apagado situado en la pantalla.

8 Conector DC IN (12 V)

Utilice este conector para conectar el adaptador de ca.

9 Orificio de la abrazadera para cables

Coloque aquí la abrazadera para cables suministrada con el fin de evitar que el cable de alimentación se desconecte.

Unidad de control remoto por infrarrojos

Si pulsa un botón de la unidad de control remoto por infrarrojos, al tiempo que dirige la unidad de control remoto hacia el sensor de infrarrojos de la unidad principal, ésta realizará la operación correspondiente a ese botón.

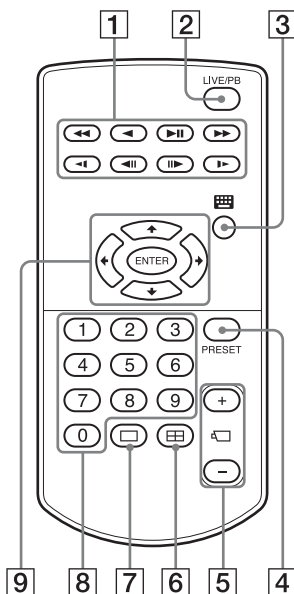

1 Botón de reproducción

Utilice este botón para reproducir las imágenes grabadas.

Botón ◀◀ (Rebobinado rápido)

Utilice este botón para el rebobinado rápido. (velocidad x2, x4, x8, x16, x32, x64)

Botón ◀ (Reproducción inversa)

Utilice este botón para reproducir las imágenes grabadas a la inversa.

Botón ▶▶ (Reproducción/Pausa)

Durante la pausa: utilice este botón para la reproducción. (Velocidad 1x).

Durante la reproducción: Utilice este botón para introducir una pausa en la reproducción.

Botón ▶▶ (Avance rápido)

Utilice este botón para el avance rápido. (velocidad x2, x4, x8, x16, x32, x64)

Botón ◀ (Rebobinado lento)

Utilice este botón para el rebobinado lento. (1/2 de velocidad, 1/4 de velocidad)

Botón ◀◀ (Anterior)

Utilice este botón para retroceder un fotograma.

Botón ▶▶ (Avance lento)

Utilice este botón para el avance lento. (1/2 de velocidad, 1/4 de velocidad)

Botón ▶▶ (Siguiente)

Utilice este botón para avanzar un fotograma.

2 Botón LIVE/PB

Utilice este botón para pasar de la visualización de imágenes en directo a la reproducción de imágenes grabadas.

3 Botón  (Teclado en pantalla)

Utilice este botón para visualizar el teclado en pantalla que se utiliza para introducir texto.

4 Botón PRESET

Utilice este botón para mover la cámara a una posición predeterminada.

5 Botón + / - (Número de la cámara)

Utilice estos botones para cambiar de una cámara a otra durante la selección. Pulse el botón [+] para seleccionar el número de cámara siguiente, y pulse el botón [-] para seleccionar el número de cámara anterior.

6 Botón  (Diseño 2 x 2)

Este botón cambia el diseño de la pantalla a 2 x 2. (4 pantallas)

7 Botón  (Diseño 1 x 1)

Este botón cambia el diseño de la pantalla a 1 x 1. (1 pantalla)

8 Teclas numéricas

Utilice estas teclas para introducir números.

9 Botones de selección de funcionamiento

Utilice estos botones para seleccionar elementos, etc.

Botón ↑

Utilice este botón para mover el cursor de enfoque hacia arriba con el fin de seleccionar un elemento situado en la parte superior de la pantalla.

Botón ←

Utilice este botón para mover el cursor de enfoque hacia la izquierda con el fin de seleccionar un elemento situado en la parte izquierda de la pantalla.

Botón ↓

Utilice este botón para mover el cursor de enfoque hacia abajo con el fin de seleccionar un elemento situado en la parte inferior de la pantalla.

Botón ➔

Utilice este botón para mover el cursor de enfoque hacia la derecha con el fin de seleccionar un elemento situado en la parte derecha de la pantalla.

Botón ENTER

Utilice este botón para confirmar la selección del elemento actual o del encuadre del monitor y para ejecutar otras operaciones.

Antes de utilizar la unidad de control remoto por infrarrojos

Retire la lámina de aislamiento.

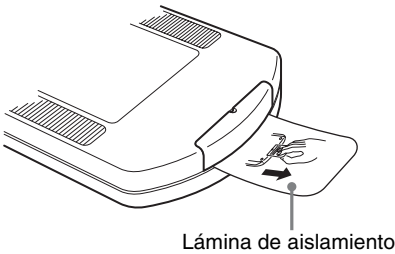

Sustitución de la pila de litio en la unidad de control remoto por infrarrojos

La unidad de control remoto por infrarrojos utiliza una pila de litio estándar CR2025. No utilice ninguna otra pila que no sea el modelo CR2025.

- 1 Mantenga sujeta hacia abajo la palanca de cierre (①), al tiempo que extrae la sujeción de la pila (②).

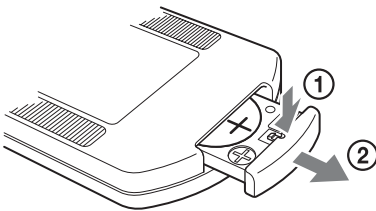

- 2 Inserte la pila con la cara "+" orientada hacia arriba (①) y, a continuación, empuje la sujeción de la pila hacia adentro hasta que haga clic en su sitio (②).

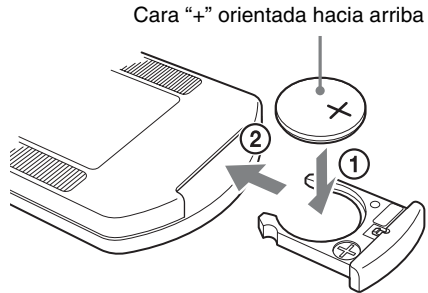

PRECAUCIÓN

Peligro de explosión si se sustituye la batería por una del tipo incorrecto. Reemplace la batería solamente por otra del mismo tipo o de un tipo equivalente recomendado por el fabricante. Cuando deseche la batería, debe cumplir con las leyes de la zona o del país.

Plazo para la sustitución de la pila

Cuando la pila de litio se agota, es posible que la unidad no responda aunque se pulsen los botones. La vida útil media de una pila de litio que se utilice en esta unidad es de un año, sin embargo, este valor puede variar en función de la frecuencia de uso de la unidad. Si la unidad principal no responde al pulsar los botones del control remoto, cambie la pila y vuelva a intentar la operación.

Configuración

Configuración de la unidad

Decida el lugar de emplazamiento de la unidad y, a continuación, conecte todos los equipos. En este manual se utiliza una red local que consiste únicamente en la NSR, las cámaras y un ordenador cliente (cuando sea necesario), tal como se muestra a continuación, a modo de ejemplo para la explicación.

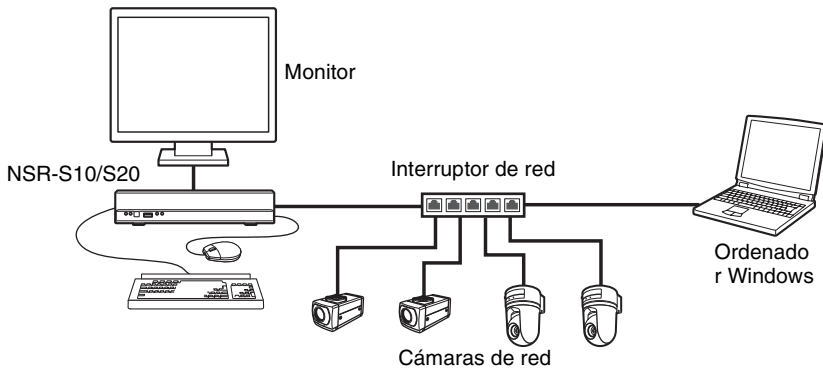

Precaución

- Cuando efectúe la conexión con una red existente, asegúrese de consultar el Manual de inicio (PDF).
- Para obtener más información acerca de las operaciones desde un ordenador cliente, consulte la Guía del usuario (PDF).

Conexión de cada dispositivo

Conecte el monitor, el ratón USB y el teclado USB en los conectores correspondientes situados en el panel frontal de la unidad.

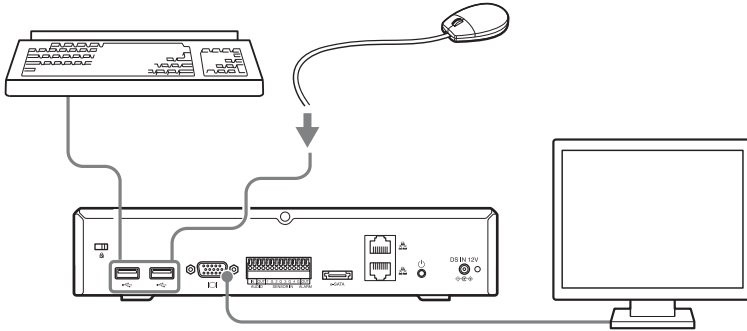

Conexión del almacenamiento e-SATA

Utilice el cable e-SATA cuando utilice el almacenamiento e-SATA externo.

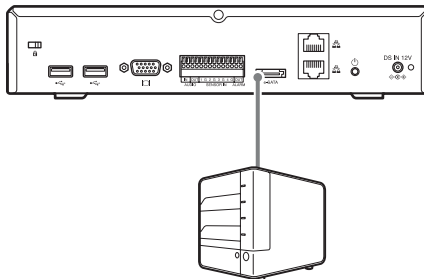

Almacenamiento e-SATA

Precaución

- Configure los ajustes necesarios en el almacenamiento e-SATA antes de conectarlo a esta unidad.
- Cuando utilice un dispositivo de almacenamiento e-SATA, consulte el Manual de inicio (PDF).

Conexión de las cámaras de red

Conecte las cámaras de red y la unidad al mismo segmento de la red.
Cuando utilice un ordenador cliente, conéctelo al mismo segmento de la red.

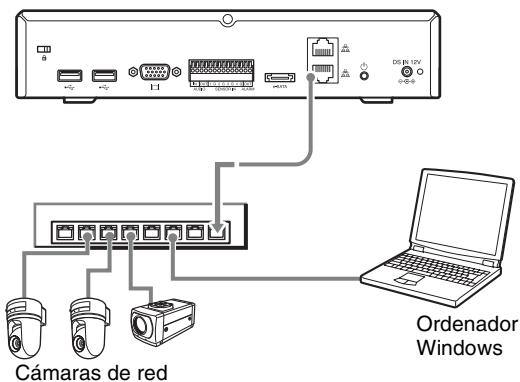

Conexión del adaptador de ca

Conecte el adaptador de ca y el cable de alimentación.

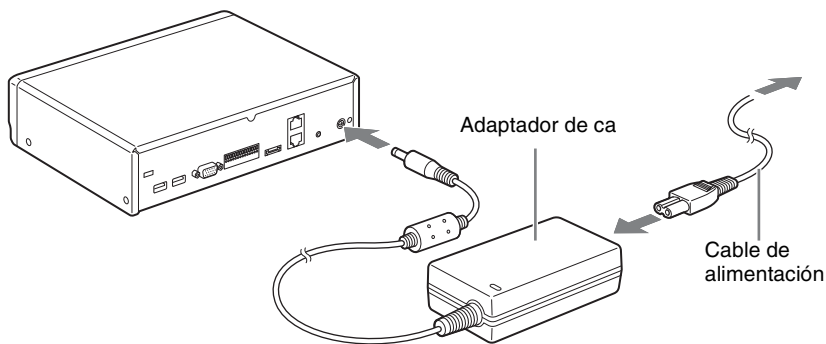

Coloque el clip para cables para evitar que la clavija se desconecte.

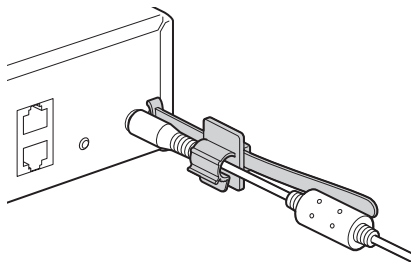

Encendido de la grabadora y registro de las cámaras

Después de encender la NSR, podrá empezar la monitorización inmediatamente si registra las cámaras de manera automática.

Nota

La alimentación se activa automáticamente cuando el cable de alimentación del adaptador de ca se enchufa a la toma de corriente eléctrica. Después de apagar la NSR mediante una operación de la pantalla o con el interruptor de alimentación situado en el panel posterior, puede volver a encenderla si pulsa el interruptor de alimentación.

1

Enchufe el cable de alimentación del adaptador de ca a la toma de corriente eléctrica.

La unidad emite un pitido y el POWER LED (LED de alimentación) del panel frontal se ilumina en verde.

Al cabo de uno o dos minutos, aparece el mensaje “System Starting, Please Wait...” en el monitor.

Una vez que la unidad se haya puesto en marcha, aparece la pantalla “Main” (“Principal”).

Notas

- El ID de usuario y la contraseña para iniciar sesión en la pantalla “Main” (“Principal”) son los siguientes.
ID de usuario predeterminado: admin
Contraseña predeterminada: admin
- Si desea obtener más información sobre cómo cambiar el ajuste del inicio de sesión automático, consulte la sección “Ajustes relacionados con el sistema” en la Guía del usuario (PDF).

Las cámaras conectadas al mismo segmento de la red se ubican y se registran automáticamente en la NSR, y las imágenes de estas cámaras aparecen en la pantalla “Main” (“Principal”).

Ejemplo de pantalla: NSR-S10

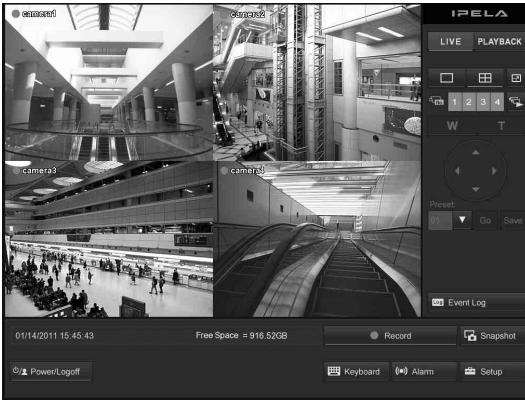

La grabación continua comienza automáticamente después de haber registrado las cámaras.

Notas

- Solamente se ubicarán y registrarán las cámaras Sony.
- Solamente se ubicarán y registrarán las cámaras con los ajustes de la dirección IP que no se hayan modificado con respecto a las condiciones predeterminadas. Para registrar las cámaras con direcciones IP modificadas, vuelva a establecer los ajustes de la dirección IP de la cámara a las condiciones predeterminadas y reinicie la NSR.
- Cuando hay varias cámaras conectadas, se registran en el orden en el que están colocadas. Con la NSR-S10 se pueden registrar hasta 4 cámaras y con la NSR-S20, hasta 8 cámaras.

De este modo finalizan las conexiones.

Ahora puede consultar el Manual de inicio (PDF) para realizar la verificación del funcionamiento y las demás operaciones de configuración.

Precaución

Cuando efectúe la conexión con una red existente, asegúrese de consultar el Manual de inicio (PDF).

Importante

Puede descargar la última actualización del firmware para la NSR-S10/S20 desde la siguiente URL:

Para informarse sobre el procedimiento de actualización del firmware, consulte la Guía del usuario (PDF).

<http://www.sony.co.jp/Products/NSR/NSR-S.zip>

Valores de ajuste para el registro automático

Las cámaras se registran con los siguientes valores de ajuste.

Para la monitorización

	SNC-RZ25		SNC-RZ50		Serie SNT		Modelo compatible con 1280 × 720	Modelo compatible con 1920 × 1080
	NTSC	PAL	NTSC	PAL	NTSC	PAL		
Tamaño de vídeo	640 × 480		NTSC 704 × 480 PAL 704 × 576		640 × 480		640 × 480 ¹⁾	640 × 480 ¹⁾
Formato de vídeo	MPEG-4		MPEG-4		MPEG-4		MPEG-4	MPEG-4
Velocidad de fotogramas	15		15	12	15	12	15	15
Calidad/ Velocidad de bits	1.024 kbps		1.024 kbps		1.024 kbps		1.024 kbps	1.024 kbps

1) Las cámaras que sólo admiten el formato 16:9 se registran con el valor predeterminado 640 × 368. Para conocer el valor predeterminado de cada modelo de cámara, consulte la Nota de la versión (PDF).

Para la grabación

	SNC-RZ25		SNC-RZ50		Serie SNT		Modelo compatible con 1280 × 720	Modelo compatible con 1920 × 1080
	NTSC	PAL	NTSC	PAL	NTSC	PAL		
Tamaño de vídeo	640 × 480		NTSC 704 × 480 PAL 704 × 576		NTSC 720 × 480 PAL 720 × 576		1280 × 720	1920 × 1080
Formato de vídeo	MPEG-4		MPEG-4		H.264		H.264	H.264
Velocidad de fotogramas	15		15	12	15	12	10	10
Calidad/ Velocidad de bits	1.024 kbps		1.024 kbps		1.024 kbps		2.048 kbps	3.072 kbps

Ajustes que requieren configuración individual

Las siguientes funciones están desactivadas o no están configuradas según los ajustes de registro automático. Para obtener más información acerca de la activación de estas funciones, consulte la Guía del usuario (PDF).

- Audio de la cámara
- Entrada de sensor
- Salida de relé

Puerto de E/S

Asignación de clavijas del puerto de Entrada/Salida

Entrada/salida de audio

Número de clavija	AUDIO
1	AUDIO IN
2	AUDIO IN GND
3	AUDIO OUT
4	AUDIO OUT GND

Precaución

AUDIO IN está destinada a futuras ampliaciones y no se admite actualmente.

Entrada de sensor y salida de relé

Número de clavija	SENSOR
5	SENSOR IN 1
6	SENSOR IN 1 GND
7	SENSOR IN 2
8	SENSOR IN 2 GND
9	SENSOR IN 3
10	SENSOR IN 3 GND
11	SENSOR IN 4
12	SENSOR IN 4 GND
13	RELAY OUTPUT +
14	RELAY OUTPUT -

Utilización del receptáculo E/S

Inserte un destornillador de ranura pequeño en la ranura superior o inferior del orificio al que desea conectar el cable (AWG del N° 26 al 20). Sujete el destornillador, inserte el cable y suelte el destornillador.

Precaución

No ejerza demasiada fuerza al insertar el destornillador en la ranura, ya que, de lo contrario, podrían producirse daños.

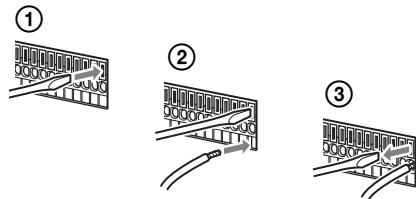

Repita el procedimiento para conectar todos los cables necesarios.

Diagrama de cableado para la salida de audio

En el interior de la unidad

En el exterior



Diagrama de cableado para la entrada de sensor



Diagrama de cableado para la salida de relé

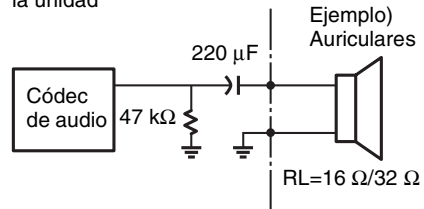

Solución de problemas

Antes de ponerse en contacto con su distribuidor o con un centro de asistencia técnica de Sony, compruebe los siguientes elementos. Si el problema persiste, póngase en contacto con estos.

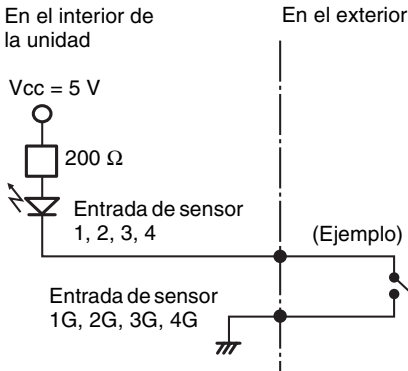
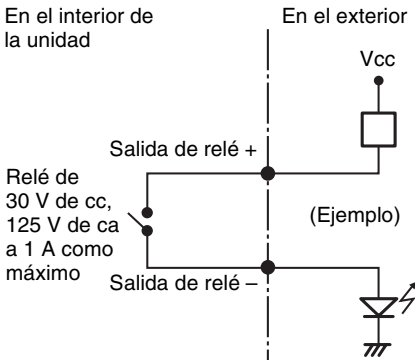
La NSR no funciona.

- Compruebe que el cable de alimentación se encuentra correctamente conectado.
- Asegúrese de que la toma de pared dispone de alimentación. Enchufe otro dispositivo para comprobar dicha circunstancia.

No se visualiza ninguna imagen en el monitor.

- Compruebe si el cable de alimentación se encuentra correctamente conectado.
- Compruebe si el cable del monitor se encuentra correctamente conectado. Compruebe si el monitor se encuentra conectado al conector para monitor.

El nuevo hardware externo no funciona correctamente.

- Asegúrese de que los cables correspondientes al nuevo dispositivo externo se encuentran correctamente conectados y que los terminales no se encuentran doblados.

No funciona un dispositivo externo que se encuentra conectado a un conector USB.

- Esta unidad admite dispositivos de almacenamiento masivo USB 2.0. Sin embargo, no admite unidades de disco duro de almacenamiento masivo USB 2.0 ni unidades de CD/DVD. No conecte dispositivos de almacenamiento masivo a la unidad que no sean dispositivos de

memoria flash USB. Tenga en cuenta que es posible que se produzcan errores al escribir datos en un dispositivo de memoria de almacenamiento masivo USB 2.0 en función del tipo de dispositivo que se utilice. Si se producen errores durante la escritura de datos, utilice un dispositivo de memoria flash USB de tipo diferente.

- Para garantizar un funcionamiento adecuado de los dispositivos USB, no los conecte a través de un concentrador USB. Conecte los dispositivos directamente a los conectores USB de la unidad. El funcionamiento no se garantiza si se conectan dispositivos a través de un concentrador USB, un selector USB o un cable prolongador.
- Consulte la documentación suministrada con el dispositivo USB.

El LED de red no se ilumina.

- Compruebe que el cableado y el equipo de red se encuentran correctamente conectados.

No es posible acceder a la unidad de disco duro.

- Debido al rápido parpadeo que se produce durante el acceso frecuente a la unidad de disco duro, es posible que el LED del disco duro parezca que se encuentra iluminado de manera fija.

La NSR se calienta rápidamente

- Cuando una unidad se coloca sobre otra, el calor que generan ambas unidades puede hacer que la temperatura suba demasiado. No coloque las unidades una sobre la otra, ni coloque la unidad sobre otros objetos que puedan generar calor ni instale la unidad en espacios cerrados.

Especificaciones

NSR-S10/S20

Conectores externos

Parte frontal

USB: USB 2.0 (1)

Parte posterior

Salida de monitor:

RGB analógica (mini D-SUB de 15 contactos) (1)

LAN (1000Base-T/100Base-TX/10Base-T) (RJ-45) (2)

USB: USB 2.0 (2)

Conector e-SATA (1)

Entrada de audio (MIC) (respuesta en frecuencia: 4 kHz, velocidad de muestra: 8 kHz, nivel de la señal de entrada: 1 Vrms, resistencia de entrada: 10 kilohmios) (1) (se utiliza para una ampliación futura)

Salida de audio (nivel de salida:

30 Vrms (RL = 32 ohmios),

60 Vrms (RL = 16 ohmios);

voltaje de salida a escala

completa: 1 Vrms; impedancia

de salida: 16/32 ohmios, canal

de salida: 1 (monoaural)) (1)

Entrada del sensor (compatible con dispositivos de 5 V a 6 V de cc, entrada de fotoacoplador, aislada de la unidad principal) (4)

Salida de relé (máximo de 30 V de cc, 125 V de ca, 1 A, salida de relé mecánico, aislada de la unidad principal) (1)

Entorno operativo

Temperatura de funcionamiento: de 5 °C a 40 °C (de 41 °F a 104 °F)

Humedad de funcionamiento: del 20% al 80% (temperatura máxima del higrómetro: 30 °C (86 °F) sin condensación)

Rango de temperatura de almacenamiento: de -20 °C a +60 °C (de -4 °F a +140 °F)

Rango de humedad de almacenamiento: del 20% al 90% de humedad relativa (temperatura máxima del higrómetro: 35 °C/95 °F, sin condensación)

Alimentación y otras especificaciones

Alimentación: 12 V CC

Consumo de corriente: máx. 4,0 A

Adaptador de ca: 100-240 V de ca a 50/60 Hz

Dimensiones: 245 × 53 × 160 mm
(9 ³/₄ × 2 ¹/₈ × 6 ³/₈ pulgadas)
(An/Al/Prf, sin protuberancias)

Peso: aproximadamente 1,4 kg (3,1 lb)
(incluidos 0,6 kg (1,3 lb) de la unidad de disco duro)

Accesorios suministrados

Adaptador de ca (1)

Cable de SATA (1) (solo para los modelos sin unidades de disco duro interno)

Cable de alimentación SATA (1) (solo para los modelos sin unidades de disco duro interno)

Abrazadera de cables (1)

Unidad de control remoto por infrarrojos (1)

Manual de instalación (el presente manual) (1)

CD-ROM (Guía de inicio, Guía del usuario) (1)

Folleto de garantía (1)

El diseño y las especificaciones están sujetos a cambios sin previo aviso.

Notas

- Haga siempre un ensayo de grabación y verifique que se grabó bien.
SONY NO SE HACE RESPONSIBLE POR DAÑOS DE NINGÚN TIPO, INCLUYENDO PERO NO LIMITADO A LA COMPENSACIÓN O PAGO POR FALLO EN HACER CUALQUIER TIPO DE CONTENIDO DE GRABACIÓN POR MEDIO DE ESTA UNIDAD O SU SOPORTE DE GRABACIÓN, SISTEMAS DE MEMORIA EXTERNA O CUALQUIER OTRO SOPORTE O SISTEMAS DE MEMORIA.
- Verifique siempre que esta unidad funciona correctamente antes de utilizarlo. SONY NO SE HACE RESPONSIBLE POR DAÑOS DE NINGÚN TIPO, INCLUYENDO PERO NO LIMITADO A LA COMPENSACIÓN O PAGO POR LA PÉRDIDA DE GANANCIAS PRESENTES O FUTURAS DEBIDO AL FALLO DE ESTA UNIDAD, YA SEA DURANTE LA VIGENCIA DE LA GARANTÍA O DESPUÉS DEL VENCIMIENTO DE LA GARANTÍA NI POR CUALQUIER OTRA RAZÓN.

ソニー株式会社 〒108-0075 東京都港区港南1-7-1

Sony Corporation 1-7-1 Konan, Minato-ku, Tokyo, 108-0075, Japan

<http://www.sony.net/>

Printed in Taiwan